

Odlike obilježja nad mezarom Ferhad-bega, sina Iskenderova, vakifa kasabe Tešanj

Mirza Hasan Čeman
Sarajevo

Ferhad-beg – porijeklo, život i djelovanje

U istraživanju povijesnog razvoja Tešnja¹ većina dosadašnjih istraživača smatra da je za utemelje-

¹ Ovaj članak predstavlja izvadak iz obimnijega rada podnesenog u skraćenom obimu pod naslovom *Ferhad-begova džamija u Tešnju – uvakufljenje, arhitektonske odlike i neke proturječnosti* na naučnom skupu *Tešanjski prostor u prošlosti – Povodom 450 godina vakufa Gazi Ferhad-bega* kojeg je organizirao Centar za kulturu i obrazovanje, Tešanj, u okviru manifestacije *Dani grada Tešnja 2009.* i koji je održan 11. i 12. decembra 2009. g. Zbog obimnosti građe odlučeno je da se za zbornik radova s navedenog naučnog skupa obradi određena grada i objavi u obliku manjeg članka, a da se preostali dio materijala priredi u obliku knjige. Kako nije sigurno kada će zbornik radova s navedenog naučnog skupa biti štampan, to je ovaj članak, uz znanje gosp. Amira Brke, direktora Centra za kulturu i obrazovanje, Tešanj, ponuđen na objavljivanje u časopisu *Godišnjak* Centra za balkanološka ispitivanja Akademije nauka i umjetnosti Bosne i Hercegovine u Sarajevu.

U pisanju ovog rada i priređivanju potrebne dokumentacije za njega osobitu zahvalnost dugujem niže navedenim ustanovama i osobama za pruženu pomoć i dozvolu da koristim određenu dokumentaciju. Izrazi moje zahvalnosti upućeni su Zavodu za zaštitu spomenika u sastavu Federalnog ministarstva kulture i sporta / športa, Sarajevo i Centru za kulturu i obrazovanje, Tešanj. Svoju zahvalnost posebno izražavam dipl. ing. arh. Lidiji Mičić, direktoru Zavoda, dipl. ing. arh. Azeru Aličiću i dipl. ing. arh. Dženani Šaran – članovima II Stručnog tima Zavoda i dipl. ing. arh. Almi Ferizbegović-Pavlović, Načelniku Odjeljenja za informaciono-dokumentacijske i opće poslove. Posebnu zahvalnost dugujem i akademskom slikaru Ahmetu Hunduru iz Tešnja za pružene informacije i pomoć oko uređivanja dokumentacije. Svoju zahvalnost dugujem i gosp. Suadu Huskiću, pomoćniku načelnika Općine Tešanj za opću upravu i društvene djelatnosti za uvid u dokumentaciju o obnovi obilježja nad Ferhad-begovim mezarom 1998. g. Sva dokumentacija koju sam koristio u ovom radu s dozvolom navedenih ustanova i pojedinih osoba potpada pod kategoriju dokumenta nad

nje i razvoj ovog urbanog naselja tipa *kasaba* posebno bio zaslužan Ferhad-čelebija, sin Iskendera. Iskender je u prvoj polovini 16. st. u Bosni obnašao određene dužnosti koje su mu omogućile i uživanje nekih posjeda tipa *zijamet* (*zeamet*) koje je stekao u ovoj novostecenoj osmanskoj pokrajini.² Iskender je imao više sinova, među koji-

kojima oni imaju pravo vlasništva, pa se ona ne može ni u kojem obliku koristiti za javnu upotrebu bez pismene saglasnosti vlasnika. Stoga je sva ovdje objavljena dokumentacija obilježena znakom uvjetovanja njenog daljnjeg korištenja i kopiranja (= ©). U cilju lakšeg razumijevanja u tekst sam unio i tumačenja nekih stručnih termina koji su znanstvenicima i stručnim radnicima već poznati. Učinio sam to u cilju približavanja ovog teksta širem krugu čitatelja.

² Handžić 1974, 161-174; Handžić 1994, 173; Handžić 1996, 39. Svoju zahvalnost iskazujem i prof. Amiru Brki, direktoru Centra za kulturu i obrazovanje, Tešanj, za ustupanje kopije rukopisnih bilježaka (u daljem tekstu *Rukopis*) *rahmetli* Adema Handžića. Te bilješke predstavljaju radni materijal Adema Handžića posvećen istraživanju ličnosti Ferhad-bega i razvoja grada Tešnja. Radni materijal sačuvan je u originalnom obliku i pohranjen u Centru za kulturu i obrazovanje. Dana 17. novembra 2009. g. gosp. Amir Brka, direktor navedenog Centra, ustupio mi je kopiju ovog Handžićevog rukopisa na korištenje. Kopija ovog rukopisa data je i drugim stručnjacima i znanstvenicima zainteresiranim za ovu oblast. Na temelju analize popratnih informacija koje se sreću u bilješkama zaključio sam da su navedene rukopisne bilješke nastale u vremenu od 1993. do 1996. g. tokom rada Adema Handžića u RCICA (OIC Research Centre for Islamic History, Art and Culture) u *Yildiz* palači u Istanbulu. Pojedini podaci u navedenim bilješkama se veoma često ponavljaju, a listovi i pojedine cjeline nisu uredno složeni. Prema autentičnom slijedu listova koji je sačinio sam Adem Handžić (original mi je stavljen na uvid) moguće je rukopisne bilješke grupirati u više cjelina. Ja sam ih rasporedio u *Rukopise* od A do K. U ovom mom tekstu bilješke Adema Handžića citiraju se na slijedeći način: Adem Handžić – *Rukopis*, a zatim slijede slovna oznaka cjeline *Rukopisa* i broj(-evi) stranice(-a). Nova mišljenja Adema Handžića koja citiram u ovom radu, a koja se temelje na dijelovima

ma i Ferhada. Godine 1530. u području Tešnja Iskenderov sin Ferhad-*čelebija* spominje se kao *timar-sahibija*³ koji se nalazio u službi Bosanskog namjesnika Gazi Husref-bega.⁴ Gazi Husref-beg je upravo u vrijeme iza navedene godine (1530) na području buduće *nahije* Tešanj utemeljivao dijelove svog *vakufa*.⁵

U mjesnoj tradiciji smatra se da je Ferhad-*čelebija* veoma značajan za razvoj Tešnja. Prema mišljenju Adema Handžića, „Ferhad-beg je za Tešanj predstavljao njegova prvog vakifa i stvarnog osnivača muslimanskog gradskog naselja u podgrađu tešanjске tvrđave“.⁶ Međutim, postoje i nešto drugačija mišljenja.⁷

Ferhad-*čelebija* pojavljuje se kao veoma zanimljiva ličnost u mjesnoj historiji i društvenom životu *kasabe* Tešanj, pa čak i u nešto široj prostornoj okolini i društvenom okruženju. Potrebno je naglasiti da se o porijeklu Ferhad-bega ne zna mnogo. Podaci kojima se raspolaže, a koji su već ovdje navedeni, više su posrednog, tj. neizravnog karaktera. Početkom 8. decenije 20. st. na vidjelo je izašao prijepis Ferhad-begove *vakufname* koji uz popratnu bilješku autora prijepisa, Tešanskog *kadije* Abdulkerima, govori i o samom *vakifu* – Ferhad-begu.⁸ Ovaj izvor Ferhad-bega

spomenutog *Rukopisa* jasno su navedena (označena). Za ovu bilješku v. Adem Handžić, *Rukopis A*, str. 2-3, *Rukopis B*, str. 1-1A, 2, *Rukopis F*, str. 2.

³ *Timar*, tur. *timar*, ar. *timar*, s posebnim značenjem „seoskog posjeda“, „seoskog imanja“. Predstavlja i stručni termin u agrarno-pravnom sistemu Osmanskog carstva, koji označava feudalni posjed. Po svom karakteru *timar* predstavlja sitni zemljišni posjed (*spahiluk*) koji je donosio godišnji prihod do 20.000 *akči*. *Timar-sahibija*, složenica izvedena iz riječi *timar* i *sahibija*. *Sahibija* (u govornom jeziku prisutno i kao *saibija*), tur. *sahib*, *sahip* (ar. *sahib*), s osnovnim značenjem „posjednik“, „vlasnik“ ili „gospodar“. Pojavljuje se i u različitim složenicama od kojih je jedna *timar-sahibija*, sa značenjem „posjednik“, „vlasnik tačno određenog posjeda“.

⁴ Handžić 1974, 161-174; Handžić 1994, 173; Handžić 1996, 39.

⁵ Up. Handžić 1974, 161-174; Handžić 1994, 169 i d.

⁶ Handžić 1974, 161-174; Handžić 1994, 174. Ovo mišljenje Adem Handžić iznio je prije otkrića podataka u rukopisu Tešanskog *kadije* Abdulkerima, koji se odnose na Ferhad-bega. Up. i Ždralović 1978, 168; i Ćeman 2006, passim, posebno 9 i d., 25 i d. te 43 i d.

⁷ Nešto drugačije mišljenje o razvoju *kasabe* Tešanj iznio sam 2005, odnosno 2006. g. Međutim, to mišljenje ne umanjuje važnost Ferhad-bega kao *vakifa* značajnog za razvoj ove *kasabe*. V. Ćeman, Op. cit., l. c.

⁸ V. prvi potpuni tekst prijevoda *vakufname* u djelu Ždralović 1978, 167-179. i drugi, također potpuni, ali nešto izmijenjeni tekst *vakufname* u Ždralović 1985, 137-140. Pri čitanju oba prijevoda *vakufname* potrebno je voditi računa o

spominje kao sultanovog sestrića, a njegovog oca Iskendera posredno navodi kao *sultanovog* zeta. Prema ovom izvoru Ferhad-beg je bio sestrić *sultana* Sulejmana Veličanstvenog koji mu je *da-idža* (ujak).⁹ Iz genealogije sultanskih porodica moglo bi se zaključiti da je Ferhad-begova majka bila tetka *sultana* Selima II, odnosno da je Ferhad-beg tetič *sultanu* Selimu II.¹⁰

Na području Tešnja, koji je već postepeno poprimao odlike *kasabe*, status koje će (prema većini mišljenja) steći upravo djelovanjem Ferhad-bega, nalazio se i dio Ferhad-begovih posjeda koje je ovaj uglednik uvakufio za opće dobro. Ferhad-beg je u podmakloj životnoj dobi odlučio da upravo tu, u manjem naselju koje se počelo već od ranije razvijati u podnožju tešanjске tvrđave, podigne objekte svog *vakufa*.¹¹ Na taj način Ferhad-beg je dao značajan podstrek daljnjem razvoju Tešnja koji od 1559. g., ako ne čak i nekoliko godina ranije, postoji u statusu *kasabe*.¹²

izvjesnim razlikama u prijevodu pojedinih detalja što može biti veoma važno za razumijevanje nekih podataka koje *vakufname* donosi, posebno onih podataka koji se odnose na situaciju na terenu. Moje mišljenje je da je Tešanj pravni status *kasabe* stekao nekoliko godina prije 1959, tj. prije godine legalizacije Ferhad-begove *vakufname*.

⁹ Ždralović 1978, 165-180, posebno, 168-169, up. i Ždralović 1988, 281, br. 1852 iz god. 1255. A. H. (?), odnosno 1839; Gazić/Alčić 1985, 137-140.

¹⁰ V. Ždralović 1978, 165-180, posebno, 168. Up. i Ćeman 1989, 105-107. U proučavanju ovog pitanja čini se veoma zanimljivim da Adem Handžić, koji se doticao pitanja identifikacije osobe tešanskog *vakifa* Ferhad-bega, u svom radu (Handžić 1974, 161-174; Handžić 1994, 169-184), koliko mi je poznato, nije više nikada komentirao ovo pitanje nakon što je Muhamed Ždralović 1978. g. objavio spomenuti rad o *medžmui* Tešanskog *kadije* Abdulkerima.

¹¹ Ovdje se misli na razvoj naselja oko Sufi Oručeva *mesdžida* u Tešnju. V. i Handžić 1981, 169-179; Handžić 1994a, 91-99. Up. i Handžić, *Rukopis B*, 4-5, *Rukopis D*, 2, *Rukopis F*, 3-6. O pitanju naseobinskog razvoja Tešnja vidjeti i moje mišljenje u Ćeman 2006, passim, posebno 43 i d., posebno 48-54, br. 11, a-f. Up. i Kupusović 2000, 364. Adem Handžić evoluirao je po ovom pitanju otvarajući mogućnost pojave i razvoja naselja neurbanog pravnog statusa (dakle, ne *kasabe*) oko Sufi Oručeva *mesdžida* i prije izdavanja i legalizacije Ferhad-begove *vakufname* 1559. g. Adem Handžić doslovno kaže: 2) [Sufi Oruč's mescid, built between 1530. and 1540] ... apparently served as the derviş tekke. In that way, the 'Selimiye' mosque in the fortress remained for a long time the only mosque at Tešanj until the 'Ferhadiye' mosque was built (1559). Therefore, the earliest component in the Tešanj downtown was the one built by the derviş. V. Handžić 1996, 39. Up. i Handžić, *Rukopis B*, 4-5, *Rukopis C*, str. 5-6, *Rukopis D*, 2, *Rukopis F*, 3-6, *Rukopis G*, 4, *Rukopis H*, 5-6.

¹² Vidjeti sažeti pregled s izvorima i literaturom u: Ćeman 2006, passim u poglavljima u kojima se govori o razvoju

Ferhad-begov mezar

Tešanjski *vakif* Ferhad-beg umro je u Tešnju 1568. godine. Rahmetli Ferhad-beg ukopan je u *haremu džamije* koju je ovdje dao podići i koja predstavlja temeljni objekt njegova *vakufa*.

Izučavanju ukopa Ferhad-bega, načina obilježavanja njegovog ukopnog mjesta, kao i određenih proturječnosti koje postoje u vezi s njim može se pristupiti s više aspekata koji su u savremenoj stručnoj terminologiji izučavanja kulturnog naslijeđa (*heritologiji*) određeni jasnim terminima. Ti aspekti su: izučavanje zatečenog stanja, rekonstrukcija izvorne završne konstrukcije i oblika, izvornog zamišljenog oblika koji se može približno odrediti na temelju onoga što se u određenom slučaju može očekivati, a što može biti određeno kroz metodologiju znanstvenog rada temeljenu i na principu *per analogiam*.

Namjera mi je da proučim obilježje podignuto nad Ferhad-begovim *mezarom* u Tešnju s aspekta zatečenog stanja sa željom da me istraživanje približi njegovom izvornom obliku i konstrukciji.¹³ Izučavanje ovog nadgrobno obilježja s aspekata određenja njegovog izvornog zamišljenog oblika i onoga što se u ovom konkretno određenom slučaju ukopa jednog bosanskog osmanskodobnog feudalca, uglednog *vakifa* i člana sultanske porodice može očekivati ostavit ću ovom prilikom postrani iz razloga ekonomije predviđenog prostora za objavu ovog teksta i želim da navedenu složenu problematiku obradim u potpunosti u okviru posebne knjige i jednog kraćeg članka posvećenog Ferhad-begovoj *džamiji* u Tešnju i njenom *vakifu*.¹⁴

naselja, posebno 43 i d., te o *vakufima* na 88-89. Veoma su značajna mišljenja Adema Handžića o naseobinskom i urbanom razvoju mjesta Tešanj. Nova mišljenja Adema Handžića vidjeti u dijelovima *Rukopisa*, passim.

¹³ U ovom trenutku kada započinjem analizu obilježja Ferhad-begovog *mezara* želio bih naglasiti njenu znanstvenu metodologijsku utemeljenost na proučavanju odlika konstrukcije nadgrobno obilježja, pronalaženju istoznačnih odlika koje su logički međusobno povezane te uočavanju (pronalaženju) eventualnih kontradikcija koje postaju problemi i sagledavanje kojih ima za posljedicu postavljanje niza otvorenih pitanja. Sljedstveno tome očekuje se i davanje odgovarajućih odgovora.

¹⁴ Knjiga je u završnoj fazi obrade i namjerava se objaviti pod naslovom "Ferhad-begova džamija u Tešnju." Knjiga obrađuje čin uvakufljenja *džamije*, njene arhitektonske odlike, unutarnju i vanjsku dekoraciju i neke proturječnosti koje se tiču kako samog *vakifa* tako i *džamije* kao najvažnijeg objekta Ferhad-begovog *vakufa*. Spomenuti članak pri-

Danas oko Ferhad-begove *džamije* postoji manje groblje (*mezaristan*) unutar kojeg se nalaze ne tako brojni *nišani*. Među njima nalazi se i *mezar* Ferhad-Bega. (sl. 3) Nad grobom (*mezarom*) podignut je sarkofag s potkonstrukcijom i s parom *nišana*, od kojih onaj uzglavni sadrži kratak natpis (*tarih*) pisan arapskim jezikom i *nesh* pismom, koji glasi: *Umrli i pokojni* [..... oštećeno] *kojemu je potrebna božja milost* [..... oštećeno] *Ferhad, sin Skenderov, umro 29. časnog mjeseca redžepa godine 975. [A.H.]*¹⁵ (= 1. I – 30. I 1568),¹⁶ odnosno 29. I 1568. kako na drugom mjestu navodi isti autor.¹⁷ (sl. 8)

Nad Ferhad-begovim *mezarom* podignuta je pravokutna kamena potkonstrukcija koja izravnavala teren (cijela grobna konstrukcija podignuta je na relativno blagim padinama brda Đonlagićka), a tek potom je na njoj podignuta konstrukcija kamenog sarkofaga s *nišanima* (sl. 1-7). Po uobičajenoj praksi izvođenja osmanskodobnih muslimanskih *mezara* tipa „sarkofag s potkonstrukcijom“ može se zaključiti da je konstrukcija sarkofaga prazna, tj. tijelo *mejita*¹⁸ ukopano je ispod potkonstrukcije, a sam sarkofag je u suštini prazan. To je potvrđeno i tokom obnove sarkofaga 1998. g. kad je skinuta i zamijenjena gornja ploča sarkofaga.¹⁹

Konstrukcija nad Ferhad-Begovim *mezarom* izvedena je veoma pedantno i s istančanim osje-

ređen je pod naslovom *Ferhad – Beg, vakif kasabe Tešanj, i Halifa Mula Hasan* i nalazi se u štampi.

¹⁵ *Anno Hegirae* = godina *Hidžre*

¹⁶ V. Mujezinović 1959, 247-249, posebno 248. Prema M. Mujezinoviću dimenzije potkonstrukcije (*jednog prostranog popločanog platoa*) su 450 x 350 cm.

¹⁷ Mujezinović 1982, 253. Zanimljivo je da Adem Handžić daje nešto kraće čitanje natpisa: „*Ferhad, sin Iskenderov, umro 29. redžepa 975*, što odgovara 29. januara 1568. godine.“ V. Handžić 1974, 161-174; Handžić 1994, 173. *Nišan* nad Ferhad-begovim sarkofagom doživio je određena oštećenja (ne zna se kada), ali je konzerviran 1958. g. V. Mujezinović 1959, l. c. Ovako konzervirani *nišan* stradao je tokom ratnog razdoblja od 1992. do 1995. g., ali je u potpunosti rekonstruiran 1998. g. Radove na rekonstrukciji para *nišana* nad Ferhad-begovim *mezarom* izveo je Zavod za zaštitu spomenika u sastavu Federalnog ministarstva kulture i sporta / športa, Sarajevo 1998. g. V. Anonim 1998, 7.

¹⁸ *Mejit* ili *meit*, tur. *meyyit*, ar. *mäyyit*, s osnovnim značenjem „mrtav“, odnosno „mrtvac“.

¹⁹ To je vidljivo i iz crteža presjekâ konstrukcije kamenog sarkofaga koji se čuvaju u Zavodu za zaštitu spomenika u Sarajevu. Uvid u ostale arhitektonske crteže ostvario sam u Zavodu, ali, nažalost, nisam dobio dozvolu da budu objavljeni.



Sl. 1. Tešanj. Ferhad-begov mezar. © Zavod za zaštitu spomenika u sastavu Federalnog ministarstva kulture i sporta / športa, Sarajevo. Fotografija je nastala 1958. g. ili nešto ranije.

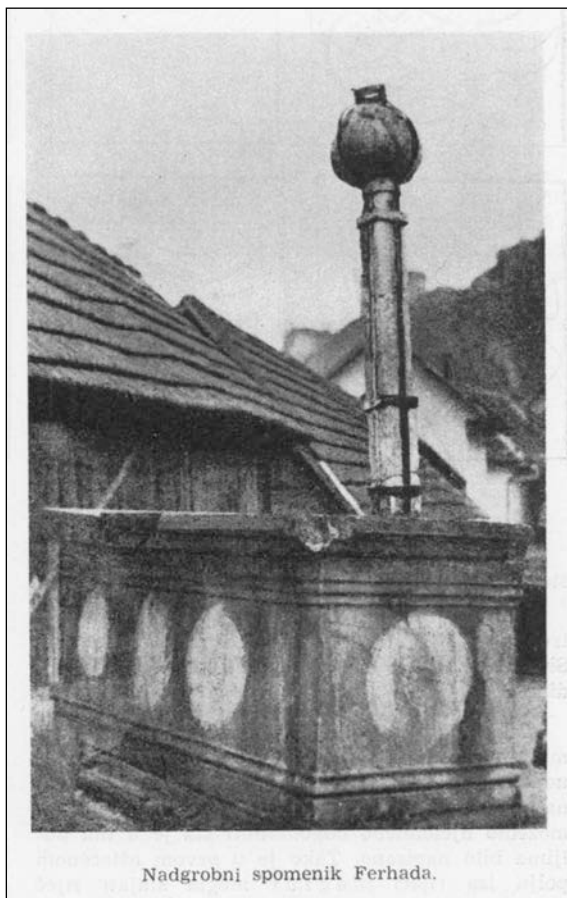

Nadgrobnni spomenik Ferhada.

Sl. 2. Tešanj. Ferhad-begov mezar. Prema: Mehmed Mujezinović, *Konzervacija nadgrobnog spomenika Ferhada, sina Skenderova u Tešnju. Naše starine* 6(1959), 247, Sarajevo.

ćajem za proporcije i tehniku obrade kamena. Sarkofag s potkonstrukcijom Ferhad-begovog nadgrobnog obilježja uobličen je proporcionalno i s veoma dobrim poznavanjem profilacije. Nasuprot tome tanki i vitki *nišani*, sudeći prema onom uzglavnom sačuvanom do 1958. g., osim što su bili rađeni u drugom petrografskom materijalu, posjeduju i drugačije proporcijske odnose i u određenoj mjeri su u kontrastu sa sarkofagom i potkonstrukcijom nadgrobnog obilježja. Taj nesrazmjer umanjuje estetsku vrijednost cijele grobne cjeline. Na bočnim stranicama sarkofaga u plitkom reljefu isklesane su ukrasne rozete.²⁰ U svakom slučaju konstrukcija nad *mezarom* Ferhad-Bega predstavlja jedan od veoma lijepih primjera *mezara* tipa "sarkofag s potkonstrukcijom" podignutih u 16. st. na području Bosanskog *sandžaka*, odnosno kasnijeg *ejaleta*.²¹

²⁰ Ovdje nemam namjeru nešto više govoriti o simboličkim značenjima pojedinih oblika prikazanih rozeta. Njihova detaljna obrada s različitih aspekata (oblikovno, simboličko / semiotičko/, kulturološko, tehničko i dr.) zahtijevala bi poseban pristup, što nije tema ovog članka.

²¹ Mujezinović 1959, 247-249. Up. i Mujezinović 1982, 252-253.

Na uzglavnom *nišanu* sačuvan je *tarih*. Sami natpis na *nišanu* je relativno skroman i škrt u činjenicama koje donosi. Mehmed Mujezinović navodi da je „Nad sarkofagom sačuvan (je) jedino uzglavni nišan od skopljskog kristala kamena sa velikim turbanom u gužve i prevojem preko turbana.“²² Isti autor dalje kaže: „Tekst natpisa je, kao što vidimo i na faksimilu, oštećen, tako da se on na tri polja više uopće ne

²² Mujezinović 1959, 247. M. Mujezinović upotrijebljeni petrografski materijal za izvedbu *nišana* na ovom nadgrobnom obilježju naziva „skopljski kristal kamen“ (V. Op. cit., 247, 249), „kristalni mramor iz Arandelova kod Skopja – Uskup“ i „skopski kristal kamen“ (vidj. Mujezinović 1998, 252), a same *nišane* ove provenijencije naziva „Ušćupski nišani“ i „skopski nišani“ (v. Mujezinović 1974, 13-14). Navedeni *nišani* nazivaju se prema gradu u Makedoniji (Ušküb – turski naziv za Skopje). O pitanju *nišana* izrađenih u „skopljskom kristal kamenu“ vidjeti moj rad *Nišani skopskog (ušćupskog) porijekla na području Bosne i Hercegovine*, koji je priređen za štampu.



Sl. 3. Tešanj. Ferhad-begov mezar. Pogled iz harema džamije. Snimljeno 2007. g. © M. H. Ćeman

razabire. Međutim, upoređujući ovaj natpis sa tekstualno sličnim natpisima XVI vijeka možemo djelomično odgonetnuti šta je u tim poljima bilo napisano. Tako je u prvom oštećenom polju iza riječi *magfur* mogla stajati riječ *Eš-šehid* što bi imalo značiti da je ovaj Ferhad poginuo. U sljedećem oštećenom polju svakako je stajala riječ *teala* (Uzvišeni) kao atribut riječi *Allah*. U trećem praznom polju trebalo bi da bude označeno zanimanje odnosno položaj koji je Ferhad zauzimao. Zaista je velika šteta što je upravo ovaj dio natpisa oštećen. Važno je napomenuti da uz ime Ferhadovo, kao ni uz ime njegovog oca Skendera, nisu stavljene nikakve titule: *paša, emir, beg* ili sl.²³ Iz citiranog teksta M. Mujezinovića moglo bi se zaključiti da tekst *tariha* na uzglavnom *nišanu* odgovara vremenu nastanka obilježja nad Ferhad-begovim *mezarom* – 16. st.

U jednoj preciznijoj i kritičnijoj analizi mogla bi se pronaći zamjerka u postojanju određenog nesklada u proporcijama sarkofaga na jednoj i *nišanâ* na drugoj strani što, zajedno s različitim

petrografskim materijalima u kojima su izvedeni potkonstrukcija, sarkofag i *nišani*, otvara neka pitanja. Naime, dosadašnji istraživač Ferhad-begovog nadgrobno obilježja Mehmed Mujezinović jasno je identificirao pojavu „skopljanskog kristal kamena“ na ovoj nadgrobnoj konstrukciji. Jasno naglašavanje upotrebe ovog kamena kao da je naznačavalo drugačiji karakter petrografskog materijala upotrijebljenog za izradu potkonstrukcije i sarkofaga. Međutim, M. Mujezinović nije identificirao petrografske odlike materijala u kojem su izvedeni potkonstrukcija i konstrukcija sarkofaga. Također je zanimljivo da niti M. Mujezinović 1958. g. niti iko od historičara i stručnjaka Zemaljskog zavoda za zaštitu spomenika kulture i prirodnih rijetkosti (N)FRBiH ili neke druge ustanove nije do danas komentirao niti analizirao pojavu dva različita petrografski materijala na ovom nadgrobnom obilježju niti je o tome raspravljao s bilo kojeg aspekta niti u bilo kojem kontekstu. Stoga sam slobodan prvi put postaviti pitanje: Koji su razlozi odredili tu razliku u proporcijama i upotrebu dva petrografski materijala? Ukoliko su sarkofag, potkonstrukcija i *nišani* Ferhad-begovog nadgrobno obilježja

²³ M. Mujezinović, Op. cit., 248. U bilješci br. 3 na navedenoj strani M. Mujezinović usporedbe radi citira svoj rad (Mujezinović 1952, 95-114).



Sl. 4. Tešanj. Ferhad-begov mezar. Pogled iz harema džamije. Snimljeno 2007. g. © M. H. Ćeman

izvorno bili zamišljeni kao jedinstvena cjelina, koja je i izvedena istovremeno iz identičnog materijala (*hreša*), kako to da se na Ferhad-begovom nadgrobnom obilježju nalaze *nišani* (do 1958. g. bio je sačuvan samo jedan – uzglavni) izvedeni u „skopljanskom kristal kamenu“? Pri tome je potrebno napomenuti da se danas ne zna u kojem je materijalu bio izveden uznožni *nišan* na *mezar*. Može se iz razloga istovremenog stavljanja oba *nišana* i iz razloga intencija ka estetičkoj jednakosti upotrijebljenih materijala pretpostaviti da su oba *nišana*, bez obzira na to jesu li bila izvorna ili ne (tj. kasnija ili mlađa), bila izvedena u „skopljanskom kristal kamenu“.

Bez obzira na to je li Ferhad-begovo nadgrobno obilježje (sarkofag, potkonstrukcija i *nišani*) bilo izvorno zamišljeno kao jedinstvena cjelina koju je trebalo izvesti istovremeno iz identičnog petrografskog materijala (*hreša*) ili ne (tj. sarkofag i potkonstrukcija izvedeni u *hreši* i s *nišanima* izvedenim istovremeno /?/ u „skopljanskom kristal kamenu“), jasno je uočljiv neujednačen pristup u izvedbi sastavnih dijelova cjeline nadgrobno obilježja. Ukoliko sarkofag, potkonstrukcija i *nišani* Ferhad-begovog nadgrobno obilježja

nisu zamišljeni kao jedinstvena cjelina koju je trebalo izvesti istovremeno iz identičnog materijala (*hreša*), jesu li, možda, izvorno bili zamišljeni kao istovremena jedinstvena cjelina kod koje je jedan dio bio izveden u *hreši* (sarkofag i potkonstrukcija), a drugi dio u „skopljanskom kristal kamenu“ (*nišani*). Oba dijela trebalo je samo povezati u jedinstvenu cjelinu istovremeno tokom podizanja obilježja ili s neznatnim vremenskim razmakom na način uglavljivanja *nišana* u njegovu cjelovitu već izvedenu temeljnu konstrukciju?

Iz detaljne analize cjelokupnog Ferhad-begovog nadgrobno obilježja prema zatečenom stanju može se zamijetiti da se u izboru materijala konstrukcije (izbor koji je, hipotetički gledano, proveden u 16. st. nešto prije podizanja grobne konastrukcije) kojom je obilježen Ferhad-begov *mezar* uočavaju dva materijala: *hreša*²⁴ u potkonstrukciji i konstrukciji samog sarkofaga te „skopljanski kristal kamen“²⁵ u kojem su bili (da

²⁴ Prema navodu I i II Stručnog tima Zavoda. V. ovdje sl. 6 i 7.

²⁵ M. Mujezinović navodi da *nišane* „skopljanske provenijencije“ „... raspoznamo, prije svega, po materijalu od kojeg su izrađivani, gdje se radi o kristalnom mramoru iz

li izvorno ?!) izvedeni *nišani*.²⁶ (sl. 6 i 7) Analiza dvaju upotrijebljenih petrografskih materijala i njihovo promatranje u kulturno-povijesnom kontekstu daju osnovicu da se postave dva pitanja. Prvo pitanje glasi: je li konstrukcija Ferhad-begovog nadgobnog obilježja u cjelini bila izvedena u jedinstvenom graditeljskom materijalu u 16. st.? Mogla bi se očekivati upotreba materijala tipa *hreša* ili „skopljanskog kristal kamena“, ali ne i njihovo miješanje na istom nadgrobnom obilježju. Međutim, nije isključeno da se na jednom nadgrobnom obilježju mogu miješati različiti petrografski materijali. U takvom slučaju upotreba različitih petrografskih materijala na nadgrobnom obilježju otvara raspravu o estetskim nazorima i sposobnostima starih majstora da u ovom primjeru izvedu proporcionalno skladno nadgrobno obilježje. Međutim, ne smije se zanemariti ni činjenica da *nišani* izvedeni u „skopljanskom kristal kamenu“ imaju drugačije unutarnje proporcijske odnose (tj. imaju drugačiji modul, a time i metrički odnos), koja govori da se radi o nečemu drugačijem što nije izvedeno



Sl. 5. Tešanj. Ferhad-begov mezar. Pogled iz ulice. Stanje nakon obnove 1998. g. Snimljeno 2005. g. © M. H. Čeman

Arandelova kod Skopja – Uskup, a poznati su kod nas pod imenom "Ušćupski nišani." V. Mujezinović 1974, 13-14. Ovdje se očito radi o petrografskom materijalu koji pripada porodici metamornih stijena, odnosno podgrupi dolomitnih mramora, i koji je svojim odlikama mogao biti blizak jednom veoma poznatom petrografskom materijalu koji se eksploatira u području sjevero-sjeveroistočno od Prilepa, a poznat je pod komercijalnim nazivom *sivec* i *sivec kalciten*. Opće napomene za ovu vrstu petrografskog materijala vidjeti kod Crnković / Šarić 1992, 12-15. Ovaj petrografski materijal danas eksploatira *Mermeren Kombinat A. D. Prilep*, Kruševski put bb, 7300 Prilep, Makedonija, koji se nalazi u sastavu grčke kompanije *F.H.L. Group*, odnosno *F.H.L. I. Kirikaidis Manufacturing and Trading Co. Marbles & Granites S.A.*, 66100 Drama, Industrial Area of Drama, Grčka. Vidj. www.fhl.gr/sivec-marble.php i www.mermeren-sivec.com.mk/eng.products.asp. Objema stranicama pristupio sam više puta 2009. g. i, posebno, 2. januara i 30. oktobra 2010.

²⁶ Već ranije konzervirani *nišan* (1958. g.) stradao je u ratom razdoblju između 1992. i 1995. g., ali je u potpunosti obnovljen 1998. g. Pri tome se nastojalo da obnova *nišana* bude izvedena u materijalu koji bi po svojim petrografskim odlikama bio blizak „skopljanskom kristal kamenu“. U ovom slučaju to je prilepski *sivec*. Ovom prilikom na konstrukciju sarkofaga dodan je i drugi (uznožni) *nišan*. Upotrijebljeni petrografski materijal vizualno i na dodir zaista izgleda kao prilepski *sivec*. U dokumentaciji (crtežima) Zavoda koju sam imao priliku vidjeti jasno je i naznačeno da su sarkofag i potkonstrukcija izvedeni u kamenu tipa *hreša*, a rekonstruirani (obnovljeni) *nišani* u „skopljanskom kristal kamenu“, odnosno u petrografskom materijalu tipa prilepski *sivec*. (V. sl. 6 i 7).

po istim principima po kojima su nastali potkonstrukcija i sarkofag nadgrobnog obilježja. Iz ovoga bi se mogle zaključiti samo dvije stvari: ili su *nišani* nastali istovremeno kada i potkonstrukcija i konstrukcija sarkofaga, ali ih je izvodila druga grupa majstora (klesarske radionice u Skopju u Makedoniji), ili su *nišani* izvedeni također od neke radionice u Skopju i nad sarkofagom podignuti znatno kasnije. Ova posljednja pretpostavka jasno otvara prostor za postavljanje pitanje je li kasnije podizanje *nišana* izvedeno nakon što su oni bili uništeni u nejasnim prilikama? Da li je, iz kojih razloga i u kakvim prilikama izvršena pretpostavljena zamjena *nišana* izvorno izvedenih u kamenu tipa *hreša* sekundarnim *nišanima* (ili je možda izvršena zamjena samo jednog *nišana* /onog uzglavnog/) izvedenim (izvedenog) u „skopljanskom kristal kamenu“? Kada su *nišani* koji su mogli biti izvorno izvedeni u kamenu tipa *hreša* zamijenjeni sekundarnim *nišanima* (ili je možda izvršena zamjena samo jednog *nišana* /onog uzglavnog/) izvedenim (izvedenog) u „skopljanskom kristal kamenu“? Do 1958. g. bio je sačuvan samo jedan *nišan*, i to onaj uzglavni. On je i dokumentiran opisom i fotografijom. Do

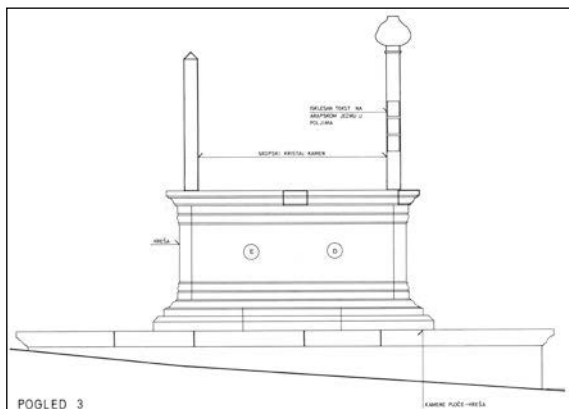

Sl. 6. Tešanj. Ferhad-begov mezar. Crtež rađen s pogledom iz ulice. © Zavod za zaštitu spomenika u sastavu Federalnog ministarstva kulture i sporta / sporta, Sarajevo. Linija terena koja se na crtežu spušta slijeva nadesno pogrešno je ucrtana. Teren pada s desna ulijevo što je jasno vidljivo iz ulice iz koje su promatrane potkonstrukcija i sarkofag koji su prikazani na crtežu.

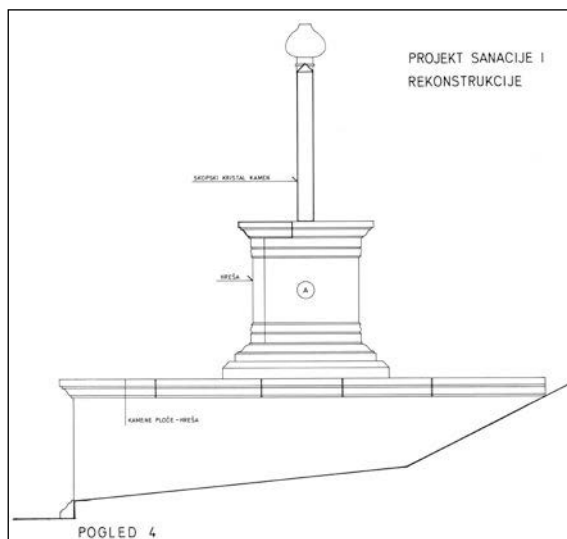

Sl. 7. Tešanj. Ferhad-begov mezar. Pogled od uznožnog prema uzglavnom nišanu. © Zavod za zaštitu spomenika u sastavu Federalnog ministarstva kulture i sporta / sporta, Sarajevo.

danas ne postoje raniji opis ili fotografija ili bilo kakav spomen *nišanâ* ili cijelog nadgrobnog obilježja na Ferhad-begovom *mezaru* koji bi nastali prije 1958. g. Kada i u kakvim okolnostima je nestao (uništen ?) uznožni *nišan* na Ferhad-begovom nadgrobnom obilježju, bez obzira na to je li bio izvorno izveden u kamenu tipa *hreša* ili u „skopljanskom kristal kamenu“?

Drugo, ništa manje važno, pitanje glasi: Može li se pretpostaviti naknadno postavljanje *nišanâ* izvedenih u tzv. „skopljanskom kristal kamenu“ nakon što je, možda, izvorni par *nišana*, koji je također mogao biti izveden u kamenu tipa *hreša*, mogao stradati u nama danas nejasnim prilikama? Sljedstveno tome na temelju poznavanja lokalne povijesti može se postaviti i treće pitanje: Postoji li kakva veza između stradanja Ferhad-begove *džamije* u napadu austrijske vojske na Tešanj pod zapovjedništvom princa Eugena od Savoye 1697. g. i eventualnog oštećenja Ferhad-begovog nadgrobnog obilježja, što je za posljedicu imalo naknadno postavljanje (popravlak, obnovu ili zamjenu) novog para *nišana* (ili samo jednog *nišana* /onog uzglavnog/) izvedenih (izvedenog) u „skopljanskom kristal kamenu“?

Iz opisa u kojem princ Eugen od Savoye detaljno navodi akcije austrijske vojske pod Tešnjom 1-3. novembra 1697. g. dalo bi se to naslutiti. Naime, iz teksta dnevnika princa Eugena od

Savoye u kojem je opisan pohod na Bosnu vidljivo je da je on po dolasku pod Tešanj pozvao posadu (garnizon) tešanjске tvrđave na predaju, da joj se zaprijetilo i da niko iz tvrđave na taj poziv nije odgovorio. Prema istom tekstu koji se odnosi na djelovanja austrijske vojske dana 1. novembra stoji da su branitelji grada Tešnja u podnožju gradine „...napravili [su] dva opkopa (šanca),²⁷ na koje sam ja po noći popeo nekoliko grenadira, koji su popalili sve kuće do prvog šanca i zaplijenili stoku i više konja; nekoliko ih je čak unišilo u šanac.“ Princ E. od Savoye dalje navodi: „Pošto neprijatelji nisu pružali nikakve odbrane osim što su zatvorili vrata tvrđave i gotovo nikada nisu pucali, a nisu se htjeli predati, mi smo te noći ispalili tridesetak bombi ne zauzevši nijedan položaj; smjestivši mužare (topove) u pozadini iza jedne kuće predgrađa bilo bi lako istjerati ih iz njihovih šančeva i ponovo ih zatvoriti u kućama u tvrđavu, pa se smjestiti na deset koraka od kapije. Ali ja nisam htio ljude izlagati

²⁷ Šanac, stručni naziv u terminologiji fortifikacijskih objekata novog vijeka rasprostranjen najviše na području sjeverozapadnog Balkana. Šanac se pojavljuje kao dio manjeg vojnog utvrđenja osiguranog opkopom, odnosno jarkom – šancem (šnac, izv. iz njem. Schanze, die, sa značenjem zida izvedenog od zemljanog nasipa, s opkopom nastalim uobličjenjem zemljanog nasipa te s drvenim konstrukcijama tipa *palisade*). Šnac je najčešće sastavni dio *palanakâ* (tur.) kao manjih fortifikacijskih objekata.

opasnosti.“²⁸ Za djelovanja austrijske vojske 2. novembra princ E. od Savoye navodi kako slijedi: „2. [novembra] smo nastavili pucati iz topova i ostatak od sto bombi, koje sam imao uza se, a koje su spalile sve što je moglo gorjeti u gradu i tvrđavi i pobile mnogo ljudi, žena i djece, a nekoliko ih je čak sa jedne stijene poskakalo dolje, da bi se spasili. Čuli su se jauci stanovnika, a pomjetnja je bila vrlo velika, pošto je tamo bilo svakako 1000 duša, od kojih je 600 nosilo oružje. Ja sam naredio da ih se ponovo pozove na predaju, a oni nisu odgovorili. Pošto se nisam htio ni časa više zadržavati nego toga dana što sam i bez toga (inače) bio odredio za počinak, dao sam (nalog) da se ispali ono što je preteklo bombi i topovskih zrna, pa sam naredio da se artiljerija povuče prije zore i da se maršira.“²⁹

Iz navedenog dijela teksta dnevnika princa E. od Savoye može se zaključiti da su se posada (garnizon) tešanske tvrđave i stanovnici grada Tešnja povukli unutar tešanske tvrđave, a da su na prostoru današnjeg donjeg dijela tvrđave (koji tada još nije bio izgrađen, odnosno podignut) i, možda, u njenom neposrednom podgrađu na prostoru današnje pijace (tržnice) podigli odbrambene konstrukcije koje E. od Savoye naziva terminom *šanci*. Moglo bi se, također, zaključiti da je samo naselje (*kasaba* Tešanj) bilo napušteno i prepušteno sudbini. Stanovništvo se u velikoj mjeri bilo povuklo unutar zidina tvrđave. Međutim, nije isključeno da se određen broj stanovnika Tešnja mogao raspršiti po okolnim selima u iščekivanju da opasnost prođe. Branitelji iz tvrđave nisu djelovali pušćanom vatrom, kako navodi princ E. od Savoye, jer su, očito je, čuvali barut i streljivo za presudne trenutke borbe koja je mogla uslijediti, ali i u iščekivanju jenjavanja austrijskog napada na grad. Austrijsko topništvo bilo je smješteno nešto izvan samog mjesta (u predgrađu) na optimalnoj udaljenosti za djelovanje po gradu i tvrđavi. Iz nastavka opisa vidljivo je da su akcije austrijske vojske bile veoma jake dana 2. novembra kada su njeni pripadnici „nastavili pucati iz topova s ostatkom od sto bombi ... koje su spalile sve što je moglo gorjeti u gradu i tvrđavi i pobile mnogo ljudi, žena i djece.“³⁰ Za zbivanja prije samog čina povlačenja ispod Teš-

nja princ E. od Savoye kaže: „... dao sam (nalog) da se ispali ono što je preteklo bombi i topovskih zrna, pa sam naredio da se artiljerija povuče prije zore i da se maršira.“³¹ Iz svega navedenog može se zaključiti da je austrijska vojska, osim po tvrđavi, topovima djelovala također i po dubini samog naselja (*kasabe*). Spomenuti navod da je austrijska vojska „popalila sve kuće do prvog šanca i zaplijenila stoku i više konja“ i da je uslijedio napad austrijske vojske na *šančeve* u podnožju tvrđave (na širem prostoru donjeg dijela današnje tvrđave i današnje pijace /tržnice/), pri čemu je „nekoliko grenadira [vojnika] čak unišilo u šanac“ svjedoči da je cijelo naselje (*kasaba* Tešanj) ostalo nebranjeno i otvoreno za operacije austrijske vojske što je za posljedicu imale to da su one „...spalile sve što je moglo gorjeti u gradu i tvrđavi i pobile mnogo ljudi, žena i djece...“³² Djelovanje austrijske vojske u području *Gornje Čaršije* potvrđuju i podaci do kojih su došli stručnjaci I i II Stručnog tima Zavoda koji su istraživali *Ferhad-begovu džamiju*.³³ Prema njihovim sazna-

³¹ Ovdje E. od Savoye misli na marširanje (povlačenje) u pravcu Doboja i Slavenskog Broda. V. Zitterhofer, 1989, l. c.

³² Ovaj, kao i druge navode princa Eugena od Savoye, može se uzeti ili kao istinite ili kao u određenoj mjeri pretjerane. Naime, riječ je o tekstu autor kojeg je ugledni austrijski plemić i vojskovođa koji je 1697. g. uspješno prodro s austrijskom vojskom od područja oko današnjeg Slavenskog Broda u Hrvatskoj do Sarajeva i nazad. Kako je akcija s gledišta zapovjedništva austrijske vojske uglavnom bila uspješna i kako se po završetku vojne akcije nisu mogli provjeravati njeni detalji, te koji, u suštini, za način izvještavanja i pisanja ovog zapovjednika nisu bili ni u kojem slučaju upitni (radi se o austrijskom plemiću i visokom zapovjedniku austrijske vojske), to se u načinu pisanja teksta dnevnika kod princa Eugena od Savoye može osjetiti i malo pretjerane samohvale.

³³ Pretpostavljam da je dio pješadijskih jedinica austrijske vojske djelovao prvenstveno u području *Gornje čaršije* odakle je osiguravao bok jedinicama koje su napadale na tešansku Gradinu i da se nisu upuštale u dublje prodiranje unutar naseobinske jezgre prema današnjoj *Donjoj čaršiji* i *Tabacima*. Razlog tome svakako su bili želja da se izbjegne borba u prostorno zbijenom urbanom naselju obilježenom manjim *sokacima* i većim brojem stambenih i drugih objekata i nastojanje pripadnika austrijske vojske da se drže u stalnoj vezi s glavninom austrijskih snaga raspoređenih u području Avdi-pašine *mahale* i oko Trčice odakle je austrijska vojska tukla topovima po tvrđavi i gradu (*kasabi*). Smatram da su operacije austrijske vojske nakon napada na Sarajevo 1697. g. pod Tešnjom predstavljale više demonstraciju sile negoli odraz čvrstog i opravdanog strategijskog plana o dugotrajnom opsjedanju i osvajanju Tešnja. Razlozi za ovakvo mišljenje su sljedeći: nakon napada na Sarajevo austrijska vojska preduzela je povlačenje, što je vidljivo iz dnevnika princa E. od Savoye; nalazeći se u takvom položaju

²⁸ V. izvadak iz članka Zitterhofer 1989, 165-169. Izvorni bibliografski podatak: Zitterhofer 1914, 7.

²⁹ Zitterhofer 1989, 167-168.

³⁰ Zitterhofer 1989, 168.

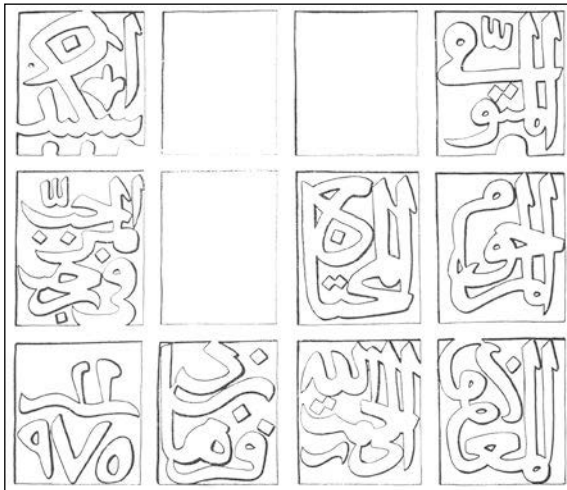

Sl. 8. Tešanj. Ferhad-begov mezar. Tarih na uzglavnom nišanu. Prema: Mehmed Mujezinović, *Konzervacija nadgrobnog spomenika Ferhada, sina Skenderova u Tešnju*. *Naše starine* 6(1959), 248, Sarajevo.

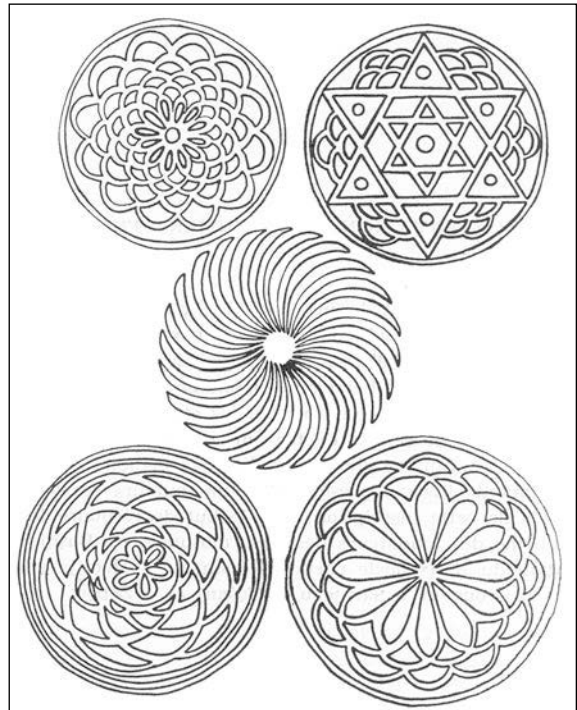

Sl. 9. Tešanj. Ferhad-begov mezar. Ukrasne rozete s bočnih stranica sarkofaga. Prema: Mehmed Mujezinović, *Konzervacija nadgrobnog spomenika Ferhada, sina Skenderova u Tešnju*. *Naše starine* 6(1959), 249, Sarajevo.

njima do kojih se došlo istraživačkim radovima iz površinske strukture zidova vidljivo je da je objekt *džamije* gorio. Tom prilikom gorjele su i *hatule*³⁴ u zidovima. *Hatule* su nagorene, tj. gorjele su do nivoa od 1 metra visine. Uporedo s tim i malter pronađen u podnoj konstrukciji *džamije* također pokazuje tragove gorenja. Članovi II Stručnog tima Zavoda smatraju da *džamija* nije izgorjela do temelja, da je najvjerovatnije izgorio samo krov koji se potom urušio unutar objekta.³⁵

ju austrijska vojska je bila ranjiva, odnosno ranjivija negoli u vrijeme iznenadnog napada i ofanzivnog prodora prema Sarajevu; povlačenje vojske odvijalo se u odmakloj jeseni, a i logistička podrška austrijskoj vojsci se usložila nakon prestanka djelovanja faktora iznenađenja. Međutim, zanimljivo je da se princ E. od Savoye, iako se njegova vojska nalazila u povlačenju, odlučio na napuštanje relativno sigurnog komunikacijskog pravca duž rijeke Bosne i opsjedanje Tešnja u unutrašnjosti nešto udaljenijoj od obale rijeke Bosne.

³⁴ *Hatule*, *hatula* (sing.), tur., drvene gredice koje se polažu (ugrađuju) vodoravno u konstrukciju od zida izvedenog u *čerpiču* ili, ponekad, i u kamenu. *Hatule* se u zid ugrađuju kao duže gredice uzduž (dužinom) zida ili kao kraće poprečno u odnosu na protezanje zida. U ovom drugom slučaju kraće *hatule* znaju izbijati na površinu zidne mase, a ispod maltera (žbuke). U slučaju tešanjске Ferhadija *džamije hatule* su nagorjele u požaru.

³⁵ Saznanje prema dokumentaciji I stručnog tima Zavoda i prema usmenoj komunikaciji s članovima II Stručnog tima Zavoda. I Stručni tim Zavoda sačinjavali su stručnjaci Nihad Bahtijarević (slikarstvo), slikar konzervator, Aleksandar Ninković, dipl. ing. arh., mr. Lamija Abdijević, dipl. ing. arh. i Mirzah Fočo, dipl. ing. arh. Ovaj tim je u junu 2001. g. izveo (proveo) istraživačke konzervatorsko-restauratorske

radove na kulturno-historijskom objektu Ferhad-begove *džamije* u Tešnju. Na osnovu rezultata do kojih se došlo u toku istraživačkih radova I Stručnog tima, Zavod je izradio *Program restauracije s idejnim projektom konzervatorsko-restauratorskih radova na Ferhad-begovoj džamiji u Tešnju*. Sarajevo, 2001. Međutim, u ovom *Programu* ne govori se o radovima na konstrukciji nad Ferhad-begovim *mezarom*. II Stručni tim Zavoda činili su i još uvijek čine dipl. ing. arh. Azer Aličić i dipl. ing. arh. Dženana Šaran. Iz istraživanja I i II Stručnog tima Zavoda zna se da je Ferhad-begova *džamija* gorjela u svojoj prošlosti. Prema mišljenju II Stručnog tima Zavoda *džamija* je gorila najvjerovatnije do visine 1 metra jer je utvrđeno da su do te visine izgorjele (nagorene su) i *hatule* u zidovima (V. *Program...* I Stručnog tima Zavoda, str. 3 i d.). Dokumentaciju II Stručnog tima Zavoda koja se odnosi na Ferhad-begovu *džamiju* u Tešnju nisam imao priliku vidjeti niti analizirati iz razloga što je još u obradi i izradi završnog projekta obnove *džamije*. U tri navrata razgovarao sam s članovima stručnog tima o pitanjima vezanim za objekt *džamije*. Osobna usmena saopćenja gosp. A. Aličić i gđa Dž. Šaran izložili su mi u oktobru 2009. i januaru 2010. g. Ovom prilikom najljepše se zahvaljujem članovima II Stručnog tima dipl. ing. arh. Azeru Aličiću, načelniku, i dipl. ing. arh. Dženani Šaran, stručnom savjetniku Odjeljenja za operativno tehničku zaštitu Zavoda za zaštitu spomenika kulture Federacije BiH u Sarajevu za razgovor o ovom pitanju i za sve pružene informacije. g. Azer

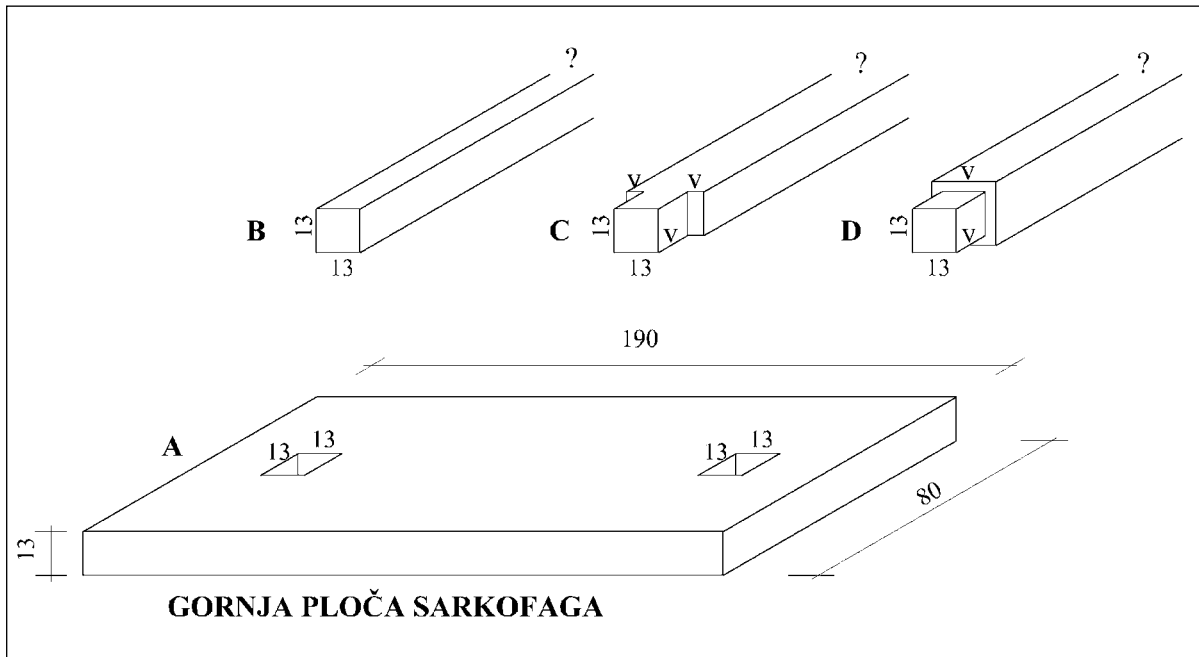

Sl. 10. Tešanj. Ferhad-begov mezar. Hipotetičke varijacije nišana i njihovog uglavljivanja (usađivanja) u gornju ploču sarkofaga. © M. H. Čeman

Sve navedeno moglo bi biti temelj za donošenje hipotetičkog zaključka da je Ferhad-begova džamija bila zapaljena djelovanjem austrijskog topništva ili su je vojnici austrijske vojske zapalili tokom njihovih operacija unutar same *kasabe* Tešanj.³⁶ Na temelju svega navedenog moglo bi se pretpostaviti da su tokom akcija austrijske vojske u *kasabi* Tešanj mogli na neki način stradati i *nišani* na nadgrobnom obilježju Ferhad-bega. Hitra akcija austrijskih vojnika u području *Gornje čaršije* u Tešnju mogla je obuhvatati paljenje objekata i razbijanje svega što se razbiti može do visine koju su vojnici mogli dosegnuti. U jednoj takvoj akciji, očito je, bila je napadnuta i zapaljena i sama Ferhad-begova džamija. Istom prilikom austrijski vojnici mogli su polomiti i *nišane* na Ferhad-begovom nadgrobnom obilježju. Određena monumentalnost i neskrivena ljepota nadgrobnog obilježja (za austrijske vojnike nadgrobnog obilježja određenog „turskog” uglednika) nesumnjivo su govorili o važnosti osobe koja je bila ukopana pod njim. A to je moglo pred-

stavljati svojevrsnu „provokaciju” austrijskim vojnicima koji su se dospjevši u *harem džamije* odlučili da, osim džamije koju su po svemu sudeći zapalili, unište i nadgrobno obilježje (spomenik). Međutim, čini se da vremena za razaranje čvrste potkonstrukcije i sarkofaga očito nisu imali. Moguće prelamanje *nišana* izveli su kao čin kojeg su smatrali dovoljnim za skrnavljenje groba (*mezara*). Osim toga, *nišani* i sarkofag nad Ferhad-begovim *mezarom* mogli su stradati i od djelovanja austrijskog topništva.

Kasnije, kada je opasnost od austrijske vojske prošla i kada su se prilike popravile, iz sredstava Ferhad-begovog *vakufa* ili djelovanjem nekog drugog *vakifa* ili, čak, samih građana Tešnja mogli su biti napravljeni novi *nišani* koji su mogli biti izvedeni u „skopljanskom kristal kamenu”.³⁷ U razmatranju ovog pitanja i odgovarajućih hipoteza ostaje nejasnim zašto su se obnovitelji (?) *nišana* nad Ferhad-begovim *mezarom* odlučili na izbor „skopljanskog kristal kamena”, a ne lahko dostupnog kamena tipa *hreša* ili nekog dru-

Aličić i Dženana Šaran trenutno rade, kao što je već rečeno, na obradi relevantne dokumentacije i izradi projekta daljnje obnove Ferhad-begove džamije.

³⁶ Ovdje ne želim detaljno analizirati djelovanje austrijske vojske u Tešnju 1697. g. O tome će biti govora drugom prilikom kada ću raspravljati i o okolnostima stradanja Kapa džamije u Tešnju.

³⁷ Smatram da su ekonomske veze između Skopja i Bosanskog *ejaleta* postojale i tokom 17. i 18. st. što bi moglo omogućiti nabavljanje petrografskog materijala tipa „skopljanski kristal kamen” za izradu *nišana* nad Ferhad-begovim *mezarom* i u ovim stoljećima. Ono što bi moglo biti zanimljivo u vezi s postojanjem navedenih ekonomskih veza jeste njihov obim i učestalost tokom kriznih vremena 17. i 18. st.

gog lokalnog materijala dostupnog u nešto široj prostornoj okolini Tešnja?

Mnogo kasnije, nakon hipotetičke obnove *nišana* u danas nepoznatom vremenskom razdoblju i nepoznatim prilikama, uznožni *nišan* bio je oštećen, pa je 1958. g. Mehmed Mujezinović zabilježio postojanje samo jednog – uzglavnog *nišana* na konstrukciji nadgrobnog obilježja.³⁸ (sl. 2). Ista situacija zabilježena je i na jednom snimku koji je nastao 1958. g. ili nešto prije ove godine. (sl. 1).

Pretpostavljena obnova, tj. izrada *novih nišana* koji su bili izvedeni u „skopljanskom kristal kamenu” osim s historijskog, problematična je i s aspekta oblika, veličine i korištenog materijala za izradu *nišana*. Naime, ako se prihvati mogućnost da su *nišani* stradali (polomljeni) u navedenim događajima 1697. g., tada su veličina i oblik *nišana* tokom njihove obnove mogli biti rekonstruirani prema sačuvanim ulomcima ili (samo?) po sjećanju. U tom slučaju imali bismo 1958. g. sačuvanu približnu rekonstrukciju izvornih *nišana* (izvorni su bili postavljeni neposredno nakon smrti Ferhad-bega 1568. g.) iz vremena iza 1697. g. Može se pretpostaviti da bi u tom slučaju i natpis na *nišanu* (*tarih*) bio u najvećoj mogućoj mjeri autentičan s obzirom na njegov sadržaj. Međutim, ukoliko je od trenutka oštećivanja *nišana* do podizanja novih *nišana* proteklo nešto duže vrijeme, ulomci starih *nišana* nisu morali biti sačuvani. U tom slučaju provedena rekonstrukcija oblika i veličine *nišana* i samog *tariha* na uzglavnom *nišanu* bili bi upitni.

Kako je već navedeno, prema M. Mujezinoviću debljina *nišana* je 13 x 13 cm, a visina 150 cm. Pri tome je potrebno napomenuti da je tijelo oba *nišana* usađeno (uglavljeno) u otvor (rupu) u gornjoj ploči sarkofaga, koji je imao dimenzije od najmanje isto tako 13 x 13 cm, ako ne i nešto neznatno (malo) više radi lakšeg usađivanja *nišana* u ploču. Pri tome je potrebno napomenuti da je rekonstrukcija starih *nišana* stradalih u nejasnim prilikama kroz čin podizanja novih *nišana* prihvatljiva kao hipoteza, ali se tu pojavljuje niz pitanja koja su ovdje već jednim dijelom spomenuta i na koja se očekuju valjani odgovori. U tom slučaju činjenica da je par *nišana* za koje smatram da su obnovljeni bio uglavljen u ploču sarkofaga daje osnovicu za zaključivanje da je

sami otvor (rupa) u navedenoj ploči od najmanje isto tako 13 x 13 cm, ako ne i nešto malo više radi lakšeg uglavljivanja *nišana* u ploču, odredio širinu i debljinu obnovljenog para *nišana* (koji su, u suštini, skoro identični). Zanatlija koji je obnavljao *nišane* ili predstavnici *vakufa* koji su ih naručili (ili neki drugi *vakif*) prema otvoru (rupi) za usađivanje *nišana* na ploči sarkofaga mogli su nasumice (prema vlastitim estetskim nazorima) odrediti visinu i završni oblik oba *nišana*. Tom prilikom uklesan je i natpis koji više ili manje odražava epigrafičke, formalne, dekorativne, grafijske i leksičke odlike izvornog *tariha*, odnosno osmanskodobne memorijalne epigrafike iz sredine 16. st. Međutim, problem nastaje ako se upitamo je li otvor (rupa) za usađivanje u kamenoj ploči sarkofaga od oko 13 x 13 cm predstavljala u stvari samo otvor (rupu) za uglavljivanje *nišana* koji su svojom originalnom (izvornom) veličinom bili nešto veći, a profilacijom iznad usadnika i završnim oblikom drugačiji negoli što smo ih baštinili 1958. g. ili danas, nakon druge obnove 1998. g.³⁹

Otvor (rupa) u kamenoj ploči od oko 13 x 13 cm pruža mogućnosti nekoliko načina uglavljivanja *nišana*. Ti načini otvaraju i pitanje postojanja mogućih varijacija u obliku i veličini kako obnovljenih, tako i izvorno postavljenih *nišana*. Otvori (rupe) za usađivanje (uglavljivanje) *nišana* u gornju ploču sarkofaga dimenzija oko 13 x 13 cm pružaju tri mogućnosti korištenja profila usadnika izvedenog na *nišanu* za uglavljivanje *nišana* u ploču sarkofaga: B: usadni otvor (rupa) i sam (cijeli) *nišan* imaju isti presjek, C: usadni otvor (rupa) i sam (cijeli) *nišan* nemaju isti presjek – na dvije stranice *nišan* je mogao biti nešto širi od usadnog otvora, D: usadni otvor (rupa) i sam (cijeli) *nišan* nemaju isti presjek – na sve četiri stranice *nišan* je mogao biti nešto širi od usadnog otvora. (sl. 10) Navedena tri moguća profila usadnika izvedenog na *nišanu* za uglavljivanje u ploču otvaraju mogućnost izvornog postojanja tri tipa *nišana* na sarkofagu nad *mezarom* Ferhad-bega: B: uski tanki *nišani* (jednakih dimenzija kao i usadna rupa cca 13 x 13 cm, C: *nišani* u obliku ploče kod koje je debljina (uda-

³⁸ Mujezinović 1959, 247-249.

³⁹ Obnovu konstrukcije nad Ferhad-begovim *mezarom*, posebno dijela sarkofaga i *nišana*, proveo je 1998. g. Stručni tim Zavoda za zaštitu spomenika u sastavu Federalnog ministarstva kulture i sporta / športa, Sarajevo. V. o tome članak Anonim 1998, 7.

ljenost između dvije duže stranice) identična dimenzijama usadne rupe u ploči od cca 13 x 13 cm i D: *nišani* u obliku nešto masivnijeg stupa (*cipus*-oidnog oblika) s nešto užim usadnikom dimenzija cca 13 x 13 cm, pri čemu stranice *nišana* prelaze preko sve četiri stranice usadnika. Kako je navedeno, tri profila usadnika otvaraju mogućnost izvornog postojanja tri tipa *nišana* pri čemu su detalji izvedbe gornjih dijelova *nišana* (posebno onog uzglavnog) mogli biti izvedeni u relativno velikom broju varijacija.⁴⁰ (sl. 10, detalji A, B, C, D)

Tragovi koji su mogli nastati na gornjoj površini ploče sarkofaga od dugotrajnog stajanja *nišana* i djelovanja atmosferilija na preostali slobodni dio ploče i koji bi mogli svjedočiti o obliku i veličini presjeka oba *nišana* danas više ne postoje. Očito je da su ti tragovi izbljedjeli tokom stoljeća. Međutim, potrebno je naglasiti da je i sama „stara“ pokrovna (gornja) ploča sarkofaga uklonjena i zamijenjena novom 1998. g. Ovdje je potrebno napomenuti da nije jasno je li „stara“ ploča koja je zamijenjena 1998. g. ujedno predstavljala i originalnu ploču postavljenu izvorno na nadgrobnoj konstrukciji neposredno iza smrti Ferhad-bega 1568. g. Originalna (izvorna) ploča mogla je biti zamijenjena nakon što je (hipotetički) mogla stradati zajedno s *nišanima* na nadgrobnoj konstrukciji u napadu austrijske vojske na grad Tešanj 1967. g.

U razmatranju načina izvedbe *nišana* i sagledavanju problema koji se pojavljuju u vezi s njim veoma značajno pitanje predstavlja položaj tačke težišta konstrukcije sarkofaga i *nišana* uglavljenih (usađenih) u gornju (pokrovnu) ploču sarkofaga. Kako je prema crtežima⁴¹ konstrukcije grobnog ukopa i, posebno, sarkofaga sami sarko-

⁴⁰ V. ovdje sl. 10, detalj A: Otvori (rupe) za usađivanje (uglavljivanje) *nišana* u gornju ploču sarkofaga, dimenzije oko 13 x 13 cm; detalji B, C i D: mogući profili usadnika izvedenog na *nišanu* za uglavljivanje *nišana* u ploču sarkofaga. Detalj A: usadni otvor (rupa) i sam (cijeli) *nišan* imaju isti presjek, detalj B: usadni otvor (rupa) i sam (cijeli) *nišan* nemaju isti presjek – na dvije stranice *nišan* je mogao biti nešto širi od usadnog otvora, detalj C: usadni otvor (rupa) i sam (cijeli) *nišan* nemaju isti presjek – na sve četiri stranice *nišan* je mogao biti nešto širi od usadnog otvora. Na detaljima C i D slovom V označene su *varijable*, tj. detalji na hipotetičkim *nišanima* čije dimenzije nisu poznate, a koje su mogle varirati u izvedbi. To su: širine stranica i dužina usadnika na *nišanima* tipa C i D.

⁴¹ Crteži koji prikazuju presjeke sarkofaga nad Ferhad-begovim *mezarom* nisu reproducirani jer to nije odobrio Za-

fag u suštini prazan, tj. izveden je od ploča kamena tipa *hreša* koje tvore šuplju (praznu) kutiju sarkofaga, to je pitanje uglavljivanja oba *nišana* na gornju ploču sarkofaga veoma složeno. Ukoliko su oba *nišana* bila samo uglavljena u otvor (rupu) za usađivanje u kamenoj ploči sarkofaga od oko 13 x 13 cm veličine, tada se težište konstrukcije sarkofaga i samih *nišana* nalazilo neznatno ispod usadnih mjesta *nišana* u ploču sarkofaga, ako ne čak i na samoj površini ploče. U takvom slučaju usadnik *nišana* nije se protezao u potpunosti kroz otvor (rupu) za usađivanje do glavne površine (ploče ?) potkonstrukcije na koju bi se na taj način oslonio i time tačku težišta pomjerio znatno niže od gornje ploče sarkofaga. Zbog svega toga konstrukcija sarkofaga trpila je dosta jake pritiske izazvane težinom oba *nišana*, koji su se razlaganjem statičkih sila prenosili na cijelu konstrukciju sarkofaga.

Osim oštećenja *nišana* vidljiva su i oštećenja u obliku svojevrsnih naprslina na obje bočne ploče sarkofaga (na lijevoj i desnoj podužnoj ploči – gledano od uzglavnog prema uznožnom *nišanu*). Sudeći prema stanju cjelokupne grobne konstrukcije (osim *nišana*) zatečenom uoči 1958. g., a vidljivom i danas, obje bočne ploče sarkofaga kao da su bile nalomljene na niz manjih dijelova, ali koji još uvijek tvore kompaktnu cjelinu ploča. Trenutno nije jasno radi li se ovdje o oštećenjima koja su rezultat petrografske strukture i karakteristika kamena tipa *hreša*, čiji je rezultat venozna prošaranost ploča sivkastim i blijedosvijetlim kalcitnim žilicama i *stilolitima* koji su ispunjeni glinovitom tvari. Zbog navedenih odlika kamen tipa *hreša* podatan je da svoje odlike mijenja tokom vremena zbog djelovanja agenasa klime. Osim patiniranja površinskih slojeva, veoma često tokom vremena dolazi do ispiranja glinovite tvar iz *stilolita*⁴² pa kamen tipa *hreša* dobija s vremenom sitne ili veće napukline u svojoj strukturi. Te napukline slabe njegovu kompaktnost i čvrstoću. Kao druga mogućnost moglo bi se pretpostaviti da su oštećenja uzdužnih ploča sarkofaga nastala kroz čin pokušaja njihovog razbijanja u isto vrijeme kada su, vjerovatno, razbijeni i *nišani* nad sarkofagom (da li možda 1697. g.?). Činjenica da su navedene napukli-

vod za zaštitu spomenika u sastavu Federalnog ministarstva kulture i sporta / športa, Sarajevo.

⁴² V. bilješku 52.

ne na pločama krpljene 1958. i 1998. g. danas onemogućava donošenje jasno utemeljenog zaključka radi li se ovdje o prirodnim napuklinama ploča nastalim tokom vremena na temelju općih odlika kamena *hreša* ili o tragovima pokušaja razbijanja ovih ploča u davnoj prošlosti? Stoga se ne može sigurno zaključiti je li cijela konstrukcija sarkofaga bila oštećena u prošlosti. To se može samo pretpostaviti uz napomenu da je čvrstoća grobne konstrukcije, kao i samog sarkofaga, zajedno s brzinom (hitrošću) kojom su je, moguće, austrijski vojnici nastojali uništiti, mogla imati za posljedicu samo pojavu naprslina u strukturi navedenih ploča, a da se cijela konstrukcija sarkofaga nije raspala. Konačan zaključak mogao bi se uobličiti samo na temelju ultrazvučnog ispitivanja navedenih ploča i skidanja „ispuna“ kojima su naprsline bile popunjene prije 1958. (?), 1958. i 1998. g.

Prema snimku nastalom prije 1958. g. i gornja ploča sarkofaga imala je oštećenja na rubnoj profilaciji. Nije mi poznato je li gornja ploča bila napukla. Međutim, karakter oštećenja profilacije ploče mogao bi sugerirati da je i sama stara gornja ploča bila nalomljena u određenoj mjeri.⁴³ (sl. 1 i 2)

Nije mi poznato je li tokom radova na konzervaciji *nišanâ* na konstrukciji Ferhad-begova *mezara* provedenoj 1958. g. popravljena ili čak zamijenjena i gornja ploča sarkofaga. Nova gornja ploča sarkofaga postavljena je tek 1998. g. Nije mi poznat razlog zbog kojeg je ista zamijenjena. Da li je razlog tome bilo oštećenje rubne profila-

⁴³ U metodologiji znanstvenog rada u području zaštite spomenika kulture, konzervacije i restauracije iznimno je važno dokumentiranje stanja koje se nalazi na objektu. Takva dokumentacija treba da posluži budućim istraživačima i pruži im informacije o stanju zatečenog objekta i mjerama koje su konzervatori i restauratori preduzeli na sanaciji, zaštiti i restauraciji objekta. U slučaju Ferhad-begovog *mezara* nisu poštivani ovi važni metodologijski principi rada. Oni zahtijevaju i očuvanje dijelova obilježja koji su uklonjeni i zamijenjeni novim. U ovom slučaju stara ploča sarkofaga ili njeni dijelovi trebali su biti sačuvani, a cijeli postupak obrade nadgrobno obilježja trebao je biti detaljno dokumentiran, kako opisom tako i fotografijama i crtežima. Nažalost, u ovom slučaju to nije učinjeno pa se stoga ništa više ne može reći o izvornoj ploči sarkofaga. Čini se da je samo jedan manji dio uklonjene ploče sačuvan i nalazi se stiješnjen u procjepu između više razine okolnog tla i potkonstrukcije sarkofaga smještenom na strani obližnjeg *dućana*. Međutim, zbog onečišćenosti sačuvanog komada ploče sarkofaga i njegovog „uglavljivanja“ u spomenutom procjepu trenutno nisam u mogućnosti ništa više reći o njemu.

cije ploče? Ako jeste, tada je njena zamjena novom pločom bila potpuno pogrešan postupak jer su se oštećenja profilacije trebala samo popraviti, a ne mijenjati cijela ploča. Međutim, ukoliko je ploča bila ispucana, odnosno izlomljena u znatnoj mjeri, tada bi njena zamjena novom pločom mogla biti (donekle) opravdana uz obavezno dokumentiranje sanacije cijelog objekta, ali i svih izmijenjenih detalja, te obavezujućeg očuvanja skinute stare ploče i drugih dijelova. Danas se može postaviti pitanje da li je, kada i u kakvim okolnostima mogla stradati i pokrovna ploča sarkofaga? Može li se govoriti o oštećenjima koja su nanijeli pripadnici austrijske vojske koji su, očito, djelovali i u samom naselju tokom napada na Tešanj 1697. g.?⁴⁴ U akciji zamjene gornje ploče sarkofaga provedenoj 1998. g. ustanovljeno je da je sarkofag prazan što je, kako je već rečeno, uobičajeno za osmanskodobne sarkofage. Ovaj podatak sačuvan je u savremenoj mjesnoj predaji.

Sve to navodim iz razloga već izloženog razmatranja o pitanju oblika „izvornih“ *nišanâ* izvedenih na grobnoj konstrukciji. Kako se iz izloženog može izvući prethodni zaključak da *nišani* izvedeni u „skopljanskom kristal kamenu“ ne bi mogli biti smatrani izvornim i kako je zamijećeno postojanje određenog blagog nesklada između proporcija potkonstrukcije nadgrobno obilježja i konstrukcije sarkofaga na jednoj i *nišanâ* na drugoj strani, to se može postaviti pitanje jesu li izvorni *nišani* koji su bili izvedeni prije onih u „skopljanskom kristal kamenu“ bili nešto drugačijeg oblika i masivnije izvedbe? Navedeno pitanje je sasvim na mjestu, ali prije konačnog zaključivanja potrebno je voditi računa o jednom detalju, tj. o problemu koji je ovdje u tekstu već izložen, ali u nešto drugom kontekstu. Naime, masivnija izvedba *nišana* nad sarkofagom grobne konstrukcije Ferhad-begova *mezara* za-

⁴⁴ Iz dokumentacije Zavoda koja se odnosi na radove izvedene na obnovi obilježja nad Ferhad-begovim *mezarom* na uvid su mi stavljeni samo crteži obilježja (tlocrt, bočni i čeon crteži i presjeci). Dozvola za objavljivanje koju sam dobio od Zavoda odnosi se samo na dva crteža: bočni i čeon crtež nadgrobno obilježja. Iz navedene dokumentacije nije jasno vidljivo koje je sve radove preduzeo Zavod na obnovi obilježja nad Ferhad-begovim *mezarom*. Stoga nije jasno u kakvom je stanju bila gornja ploča sarkofaga niti se može govoriti o tome je li provedena stručna analiza ispuna u popravljanim napuklinama dviju bočnih ploča na sarkofagu tokom radova na konstrukciji iznad Ferhad-begova *mezara* provedenih 1958. i 1998. g.

htijevala bi da usadnik *nišana* bude spušten kroz otvor (rupu) za usađivanje (uglavljivanje) sve do glavne površine (ploče ?) potkonstrukcije na koju bi se trebao izravno osloniti kako bi se težište cijele konstrukcije sarkofaga i *nišanâ* spustilo u potpunosti na potkonstrukciju. U protivnom, da su oba *nišana* bila samo uglavljena u gornju ploču sarkofaga, a u slučaju da su *nišani* po svojem izvornom obliku bili masivnije izvedbe, tada bi težište cijele konstrukcije bilo postavljeno veoma visoko zbog čega bi sama konstrukcija sarkofaga trpila velika opterećanja statičkih sila koje bi je svojim razlaganjem na konstrukciju sarkofaga, u stvari, razarale. Taj pritisak pojačavao bi se s odmicanjem (protokom) vremena jer bi struktura materijala tipa *hreša* vremenom slabila zbog njegovih petrografskih odlika.

Kako je konstrukcija sarkofaga sve do danas relativno dobro očuvana, tj. na njoj se ne vide tragovi nikakvih značajnijih oštećenja osim spomenutih napuklina na obje bočne ploče sarkofaga, to se u njihovom tumačenju mora postupati veoma oprezno. Naime, može se postaviti pitanje jesu li, hipotetički gledano, masivnije izvedeni *nišani* nad sarkofagom mogli biti uzrok pojavi nastalih oštećenja? Iz svega navedenog, mišljenje o mogućoj izvedbi masivnijih *nišanâ* nad sarkofagom grobne konstrukcije Ferhad-begovia *mezara* ne može se dovesti u pitanje kao hipoteza. Hipotetički gledano postojala je mogućnost da su nad sarkofagom grobne konstrukcije Ferhad-begovia *mezara* mogli biti izvorno izvedeni nešto masivniji *nišani*. Međutim, ista oštećenja mogla su nastati i djelovanjem austrijskog topništva i austrijskih vojnika u napadu na grad i Ferhad-begovu *džamiju* 1697. g.⁴⁵ U ovoj posljednjoj pretpostavci hipoteza o masivnijim *nišanima* nad sarkofagom koji bi svojom masivnošću izazvali napukline na bočnim pločama sarkofaga bila bi neosnovana, tj. derogirali bi je povijesni podaci o zbivanjima u Tešnju 1697. g. Time bi se, uvjetno rečeno, moglo zaključiti da bi par *nišanâ*, čiji oblik smo baštinili do danas, mogao biti osnovnom veličinom i oblikom blizak izvornoj

⁴⁵ Ovdje želim naglasiti da su uništenja na Ferhad-begovoj *džamiji* i *Kapa džamiji* u Tešnju, po mome mišljenju temeljenom na određenim istraživanjima, predstavljala rezultat različitih djelovanja austrijske vojske u napadu na ovaj grad 1697. g. O ovom pitanju imam namjeru izložiti određenu materiju i raspraviti određena pitanja u članku "Princ Eugen od Savoye pod Tešnjom 1697. g."

zamisli. Svim ovim razmatranjima, koja se ne mogu izbjeći, kao da se vrtimo u krugu.

Zanimljivo je da potkonstrukcija i konstrukcija samog sarkofaga ne pokazuju nikakve tragove znatnijih oštećenja osim onih koja su opisana! Mi danas ne znamo jesu li potkonstrukcija i konstrukcija samog sarkofaga 1697. g. mogle pretrpjeti izrazitija oštećenja koja su mogla biti sanirana uporedo (istovremeno) s obnavljanjem *nišanâ*.

U istraživanju ovog pitanja ostaje da se provjeri i vrijeme najranije pojave „skopljskog kristal kamena“, kako u Sarajevu tako i u drugim gradovima, posebno u Tešnju. U ovom trenutku čini mi se da je peta decenija 16. st. okvirno razdoblje u kojem je pojava spomenutog petrografskog materijala bila sasvim moguća, kako u Sarajevu tako i samom Tešnju, ali i na području cijele Bosne i Herecegovine.⁴⁶ Drugim riječima, prva pojava petrografskog materijala tipa „skopljski kristal kamen“ za izradu *nišana* na području Bosne, koja se stavlja u peto desetljeće 16. st.,⁴⁷ nije u suprotnosti s mogućnošću uporedne (istovremene) upotrebe ovog materijala na grobnom obilježju Ferhad-bega u Tešnju zajedno s kamenom tipa *hreša*. Također, smatram da su ekonomske veze između Skopja i Bosanskog *ejaleta*, kao što sam već rekao, postojale i tokom 17. i 18. st., pa stoga nabavljanje petrografskog materijala tipa „skopljski kristal kamen“ za izradu *nišanâ* nad Ferhad-begovim *mezarom* i u navedenim stoljećima ne bi predstavljalo nikakav problem. Međutim, bez obzira na to jesu li *nišani* nad Ferhad-begovim *mezarom* bili podignuti izvorno u 16. st. ili sekundarno za vrijeme obnove nadgrobno obilježja tokom kasnijih stoljeća, ostaje pitanje zašto su se investitori i (ili) graditelji opredijelili za „skopljski kristal kamen“ uz već postojeću potkonstrukciju i konstrukciju sarkofaga izvedenu u kamenu tipa *hreša*? Na ovo pitanje ne može se još uvijek dati siguran odgovor.

U razmišljanju o problemu upotrebe različitih petrografskih materijala na Ferhad-begovom nadgrobno obilježju može se postaviti pitanje da li bi izvorne zanatlije koje su radile na podizanju ovog obilježja, u čiju se vrsnost na temelju općih odlika cijelog nadgrobno obilježja ne može sumnjati,⁴⁸ nakon izvjesnog vremena po-

⁴⁶ V. Mujezinović 1974, 13-14.

⁴⁷ V. Mujezinović, Op. cit., l. c.

⁴⁸ Zanatlijsku osposobljenost i vrsnost klesara tog razdoblja 16. st. potvrđuje i nešto ranija izvedba *minareta* Ferhad-be-

slije Ferhad-begove smrti podigli obilježje iz dva različita petrografska materijala (kamena)?! Za očekivati je da bi oni upotrijebili identičan materijal u izvedbi potkonstrukcije, sarkofaga i *nišanâ*. Međutim, hipotetički se može pretpostaviti da su oni na potkonstrukciji i sarkofagu koje su sami izveli u kamenu tipa *hreša* mogli upotrijebiti (postaviti) već u Skopju (?) naručene i u Tešnju isporučene *nišane*. Pri tome se može samo pretpostavljati da li je moglo postojati ili ne i posredovanje poslovnih ljudi iz Sarajeva u nabavljanju ovih skopskih *nišanâ* za Tešanj. U tom slučaju ostaje upitno mjesto uklesavanja *tariha* na *nišan*: Skopje, Sarajevo ili Tešanj?

Ukoliko se hipotetički prihvati da je obilježje nad Ferhad-begovim *mezarom* stradalo u određenoj mjeri u akciji austrijske vojske 1697. g., tada bi njegova obnova mogla biti provedena u vrijeme same smjene 17. i 18. st. ili neposredno tokom prvih desetljeća 18. st. To je vrijeme već značajnije krize institucije *vakufa*, općeg siromaštva i graditeljskih prirobita u području obnove i proširenja fortifikacijskih objekata. Stoga se može postaviti pitanje jesu li smjena 17. i 18. st. nakon poraza Osmanskog carstva u velikom Bečkom i Morejskom ratu završenim mirom u Sremskim Karlovcima 1699. g. ili krizna i oskudna prva desetljeća 18. st. predstavljali prihvatljivo vrijeme za narudžbu *nišanâ* izvedenih u „skopljanskom kristal kamenu“ u cilju obnove „oštećenog“ obilježja nad *mezarom* Ferhad-bega?

Može se, također, hipotetički pretpostaviti da su izvršitelji obaveze podizanja obilježja s *nišanima* nad *mezarom* Ferhad-bega mogli naručiti izgradnju sarkofaga i potkonstrukcija odvojeno od izrade *nišanâ*. Naime, na to ih je mogla ponukati želja da nad *mezarom* ovog uglednika nad sarkofagom i potkonstrukcijom podignu *nišane* izrađene u „skopljanskom kristal kamenu“. Taj skopljanski kamen bio je u ono davno vrijeme veoma cijenjen.⁴⁹ Na to ih je mogla potaknuti upravo iznimna bjelina i kristaličasta struktura „skopljanskog kamena“ koja bi, hipotetički gledano, prema mišljenju izvršitelja podizanja nadgrobno obilježja, mogla lijepo odgovarati ličnosti umrlog *vakifa*. (?) U slobodnijoj interpreta-

gove *džamije* u Tešnju provedena, po svemu sudeći, nešto prije datuma legalizacije Ferhad-begove *vakufname* 1559. g.
⁴⁹ Čak i danas u Bosni i Hercegovini muslimani daju prednost korištenju veoma sličnog, ako ne čak i identičnog, kamena poznatog pod komercijalnim nazivom pilepski *sivec*.

ciji ovog pitanja moglo bi se reći da je upotreba „skopljanskog kristal kamena“ sredinom 16. st. u Sarajevu, ali i u nekim drugim mjestima, postala odraz svojevrstne pomodnosti. Stoga pojava tog materijala i u Tešnju na Ferhad-begovom *mezaru* iz 1568. g. ne bi mogla biti iznenađujuća. Ono što bi nas moglo iznenađivati jeste istovremena upotreba dva petrografska materijala na istom nadgrobno obilježju. Odvojena narudžba i izrada sarkofaga i potkonstrukcije u *hreši* i *nišanâ* u „skopljanskom kristal kamenu“ ne čine se logičnom i predstavljale bi diskontinuirane radnje u obilježavanju *mezara* ovog uglednika. Ali, i to je moguće. Međutim, takva mogućnost predstavlja bi osnovicu za kritičku raspravu o estetskim i likovnim nazorima onovremenih klesara i graditelja.

Prema navodima M. Mujezinovića debljina sačuvanog *nišana* bila je 13 x 13 cm, a visina 150 cm.⁵⁰ Iz dimenzija sačuvanog *nišana* moglo bi se zaključiti da su *nišani* bili prilagođeni za prenošenje (od okoline Skopja do krajnjeg mjesta postavljanja – u ovom slučaju u Tešnju), najvjerojatnije konjem (konjima).

Spomenuti nesrazmjer u odnosu sarkofaga i potkonstrukcije na jednoj i *nišanâ* na drugoj strani, koji umanjuje estetsku vrijednost cijele nadgrobne cjeline, upravo bi mogao predstavljati posljedicu činjenice da su veličina i oblik *nišanâ* izvedenih u „skopljanskom kristal kamenu“ bili određeni zahtjevom načina transporta (konjem/konjima) iz Makedonije do Bosne.⁵¹ Nasuprot tome koncepcija i realizacija sarkofaga s potkonstrukcijom odaje potpuno drugačiji pristup u zamisli i u određenoj mjeri i ostvarenju ovog monumentalnog memorijalnog obilježja (memorijalne arhitekture). Naime, realizacija sarkofaga s potkonstrukcijom je veoma voluminozna, odlikuje se težnjom za monumentalnošću i svojim gabaritima u određenom smislu riječi „zahtijeva“ nešto drugačiju izvedbu *nišanâ* negoli onih koje smo baštinili do 1958. g. i koji su obnovljeni 1998. g. Dakle, s obzirom na odlike sarkofaga s potkonstrukcijom, moglo bi se nad njima očekivati par *nišanâ* koji bi bili u srazmje-

⁵⁰ Autor ne navodi je li to visina iznad sarkofaga ili ukupna visina u koju je uračunat i u sarkofag usađeni dio (usadnik) *nišana*. V. Mujezinović 1959, 247.

⁵¹ O tome vidjeti nešto više u mom već spomenutom radu priređenom za štampu pod naslovom *Nišani skopskog (ušćupskog) porijekla na području Bosne i Hercegovine*.

ru s dimenzijama, veličinom i oblikom sarkofaga s potkonstrukcijom. Kraće rečeno, moglo bi se očekivati pojavu nešto monumentalnijih, a ne veoma tankih i uskih *nišanâ*.

Poseban problem predstavlja pitanje karaktera i porijekla petrografskog materijala upotrijebljenog u izvedbi potkonstrukcije i sarkofaga. Naime, prema navodima Stručnog tima Zavoda za zaštitu spomenika u sastavu Federalnog ministarstva kulture i sporta / športa, Sarajevo, materijal upotrijebljen za izvedbu sarkofaga s potkonstrukcijom jeste kamen tipa *hreša*⁵² čija nalazišta ne postoje na bližem području Tešnja (sl. 5, 6 i 7). Stoga se može pretpostaviti da je kamen tipa *hreša* koji je upotrijebljen za izvođenje potkonstrukcije i sarkofaga na Ferhad-begovom *mezaru* u Tešnju mogao biti dovezen iz jednog od kamenoloma petrografskog materijala tipa *hreša* koji su se nalazili u blizini Sarajeva. Međutim, kako kamen tipa *hreša* pripada karbonatnim sedimentnim stijinama *trijaske* starosti, potrebno je sagledati pojavu njenih najbližih geoloških srodnika i nešto šire na području Bosne i Hercegovine.⁵³ Naime, može se postaviti pitanje je

⁵² *Hreša* predstavlja neklastični karbonatski sedimentni petrografski materijal (stijene) trijaski starosti (porijeklom iz geološkog razdoblja trijas) koji nosi opći naziv vapnenac ili krečnjak, odnosno nešto stručniji naziv *dolomit*. Glavne odlike dolomitnog krečnjaka (vapnenca) *hreša* su: pastelna krem boja koja varira prema prisutnosti pigmenta koje određuju procesi okamenjenja sedimentnih naslaga i koji variraju prema mikrolokaciji ležišta petrografskih slojeva na području iskopa, mjestimična pigmentacija u blijedozelenim i blago crvenim nijansama te venozna prošaranost sivkastim i blijedosvijetlim kalcitnim žilicama i *stilolitima* koji su ispunjeni glinovitom tvari (*stiloliti*, gr., stručni termin u petrografiji i petrografskoj mineralogiji koji označava isprekidano ili nepravilno protezanje glinovite materije, željeznog oksida ili tamne organske materije u strukturi sedimentnih stijena). Ove odlike tokom vremena podliježu djelovanju agenasa klime rezultat čega je patiniranje površinskih slojeva. Često tokom vremena dolazi do ispiranja glinovite tvari iz *stilolita* pa kamen tipa *hreša* dobija s vremenom sitne napukline u svojoj strukturi. *Hreša* se vadi (ubire) na području sjeveroistočno od Sarajeva. V. nešto više kod Crnković / Šarić 1992, 4 i d., posebno 7 i 8.

⁵³ Kako *hreša* pripada karbonatnim sedimentnim stijinama trijaski starosti, njeni najbliži geološki srodnici su kamen „slatina“ koji se eksploatira u blizini Foče, „sirogojno crveni“ i „sirogojno svjetli“ koji se eksploatira u blizini Trnave južno od Užica u Srbiji, „skržuti“ koji se eksploatira u selu Skržuti kraj Užica, tzv. „yu portoro“ koji se eksploatira u području jugoistočno od Užica, te „bijela ruža“ koji se eksploatira u blizini Tutina, jugozapadno od Novog Pazara u Srbiji. Danas mi nije poznato je li proizvođač (kamenolom) petrografskog materijala koji je do 1991/1992. g. bio poznat

li petrografski materijal tipa *hreša* upotrijebljen u Tešnju morao svojim porijeklom biti iz blizine Sarajeva? Jesu li majstori angažirani na izvedbi Ferhad-begovog nadgrobno obilježja u Tešnju morali posegnuti za materijalom iz daleke Hreše ili su negdje u nešto široj okolini Tešnja mogli pronaći karbonatni sedimentni materijal *trijaske* starosti više ili manje sličan *hreši*? Najveći broj blokova kamena upotrijebljenih na izvedbi Ferhad-begovog nadgrobno obilježja svojom veličinom bio je prilagođen kako lakšem transportu tako i lakšem rukovanju tokom ugradnje. Dvije manje ploče na užim stranicama sarkofaga su dimenzija 80 x 80 x 10 cm (uzglavna ploča) i 70/71 x 80 x 10 cm (uznožna ploča).⁵⁴ Međutim, najveće komade kamena predstavljaju dvije uzdužne bočne ploče i vodoravna završna (gornja) ploča samog sarkofaga. Dimenzije dviju bočnih i većih ploča sarkofaga su 181/186 x 80 x 10 cm (na strani okrenutoj *džamiji*) i 171/172 x 80 x 10 cm (na strani okrenutoj *dućanima* i ulici). Današnja velika pokrovna ploča sarkofaga izvedena je 1998. g. i ima dimenzije 221/222 x 108 x oko 13 cm i težinu od oko 871,168 kg.⁵⁵ Kako je ova ploča recentna, može se pretpostaviti da je izvedena prema izvornoj ploči koja je zamijenjena 1998. g. Međutim, veličine dobijene mjerenjem 2009. g. ne odgovaraju onima koje je u dva članka donio M. Mujezinović.⁵⁶ Oštećenja pokrovne ploče sar-

pod komercijalnim nazivom „yu portoro“ zadržao isti prefiks „yu“ u svom nazivu i nakon prestanka državno-pravnog postojanja Jugoslavije (v. Crnković / Šarić 1992, 5 i d.)

⁵⁴ Neznatne razlike u mjerama rezultat su mjerenja na dva mjesta, odnosno na dva mjerna pravca po dužini ili po širini ploča.

⁵⁵ Prema formuli $T = V \times Ts$, gdje V predstavlja volumen, a Ts specifičnu težinu dotičnog petrografskog materijala. Srednja (prosječna) specifična težina (Ts) kamena *hreša* iznosi $2,795 \text{ gr/1 cm}^3 = 2795 \text{ kg/1 m}^3$. Podatak se navodi na temelju Izvještaja o rezultatima ispitivanja kamena sa lokaliteta „HREŠA“ sa mišljenjem o upotrebljivosti kao arhitektonski(-og) kamen(-a). Izvještaj izradio / podnio IMK – Institut za materijale i konstrukcije pri Građevinskom fakultetu u Sarajevu, Univerzitet u Sarajevu, br. 355/03 od 30. 07. 2003. g.

⁵⁶ M. Mujezinović u svom radu posvećenom konzervaciji ovog nadgrobno obilježja donosi nešto drugačije dimenzije nadgrobno obilježja i ne spominje oštećenja navedenih ploča. Prema jednom njegovom navodu sarkofag ima dužinu od 190, širinu od 80 i visinu od 120 cm (v. Mujezinović 1959, 247), dok prema drugom navodu sarkofag ima dužinu od 190, širinu od 90 i visinu od 120 cm (v. Mujezinović 1998², 252). Potrebno je naglasiti da M. Mujezinović ne navodi na kojem je mjestu mjerio dužinu i širinu sarkofaga: da li na dnu, tj. na tački dodira profilacije sarkofaga i potkonstrukcije, ili na krajnjim ivicama gornje ploče sar-

kofaga su već postojala na profilaciji ploče jer su vidljiva na nešto starijoj fotografiji nastaloj 1958. g. ili nešto prije. (sl. 1 i 2). Ovom prilikom potrebno je postaviti i pitanje, kao što sam to već učinio, je li gornja ploča sarkofaga koja je skinuta i zamijenjena novom 1998. g. bila zaista i originalna ploča iz vremena podizanja izvorne nadgrobne konstrukcije nakon 1568. g. ili je mogla predstavljati drugu ploču (druga u slijedu) koja je mogla biti ugrađena na nadgrobnu konstrukciju za vrijeme hipotetičke obnove *nišanâ* tokom kasnijih vremena?

Provedena mjerenja daju i težinu pojedinih ploča. Prva bočna ploča sarkofaga (dimenzija 181/186 x 80 x 10 cm)⁵⁷ ima zapreminu od 0,1488 m³, a druga (dimenzija 171/172 x 80 x 10 cm) 0,1376 m³ što odgovara težinama od 415,896 kg, odnosno 384,592 kg. Dvije manje ploče sarkofaga koje su postavljene na njegovim užim stranama imaju zapreminu od (ploča dimenzija 80 x 80 x 10 cm) oko 0,064 m³, odnosno (ploča dimenzija 70/71 x 80 x 10 cm) oko 0,0568 m³ što odgovara težinama od oko 178,88 kg, odnosno oko 158,756 kg. Prema navedenim dimenzijama sarkofaga može se zaključiti da je gornja ploča sarkofaga imala dimenzije: dužina 190, širina 80 i debljina oko 10-13 cm.⁵⁸ Gornja

kofaga. Nažalost, nisam bio u mogućnosti koristiti izvještaj o radovima koje je 1958. g. provela stručna ekipa Zavoda za zaštitu spomenika kulture FR BiH. Dokumentacija Zavoda o radovima provedenim 1998. g. koja mi je stavljena na raspolaganje ne sadrži podatke o dimenzijama nadgrobnog obilježja. Stoga se obračun kojeg ovdje donosim mora uzeti uvjetno jer se odnosi na podatke preuzete iz literature i treba ga uporediti s mjerenjima koja sam proveo na samom objektu. Zbog izrazito naglašene profilacije na gornjoj ploči sarkofaga postavljenoj 1998. g. nisam bio u mogućnosti precizno izmjeriti debljinu ploče. Čini se da je ona između 13 i 15 cm. U obračunu opredijelio sam se za debljinu gornje ploče sarkofaga od 13 cm. To sam učinio iz tri razloga: prvo, jer je ovu dimenziju, čini se, ostvario klesar koji je 1998. g. pod nadzorom Zavoda upravo isklesao ovu ploču, iako ploča ima dužinu 221/222 i širinu 108 cm koje ne donosi M. Mujezinović, drugo, jer debljina ploče od 13 cm pruža dovoljno materijala, odnosno prostora za izvođenje profilacije ploče i njen prelazak na profilaciju gornjeg dijela bočnih ploča sarkofaga i treće, debljina ploče od 15 cm čini mi se pretjeranom i neskladnom u odnosu na ostale proporcije sarkofaga.

⁵⁷ U izračunavanju težine ploča u obzir su uzete veće dimenzije ploča čime je i dobijeni rezultat (težina) veći. To je učinjeno radi istraživanja mogućnosti transporta ploča s najnepovoljnijim vrijednostima težine.

⁵⁸ Debljinu gornje ploče sarkofaga odredio sam prema debljini bočnih ploča sarkofaga (10 cm) i prema debljini gornje ploče sarkofaga obnovljene 1998. g. (13 cm).

ploča imala bi zapreminu od 0,1976 m³, odnosno težinu od 587,86 kg. Kako M. Mujezinović navodi i nešto drugačije dimenzije sarkofaga, njegova gornja ploča mogla bi imati i dimenzije: dužina 190, širina 90 i debljina oko 10-13 cm. Prema ovom navodu, gornja ploča debljine 13 cm imala bi zapreminu od 0,2223 m³, odnosno težinu od 621,3285 kg.

Transport dviju uzdužnih bočnih ploča i vodoravne gornje ploče sarkofaga konjima do Tešnja predstavljao bi u staro vrijeme složen zahvat, odnosno značajan problem. Međutim, ako bi način sigurnog transporta ovih ploča bio riješen, sasvim je svejedno jesu li prevožene iz Hreše ili iz nekog hipotetičkog manjeg kamenoloma u nešto široj okolini Tešnja. Taj hipotetički „kamenolom“ u nešto široj okolini Tešnja nije morao predstavljati kamenolom u punom značenju ove riječi. Bilo je dovoljno da jedno manje izolirano petrografsko nalazište karbonatnog sedimentnog materijala *trijaske* starosti u nešto široj okolini Tešnja pruži zadovoljavajuću kvalitetu i količinu istog materijala za izvedbu obilježja nad Ferhadbegovim *mezarom* u Tešnju.⁵⁹ U ovom trenutku, sagledavajući petrografske odlike materijala upotrijebljenog u izvedbi obilježja nad Ferhadbegovim *mezarom*, prednost bih, svakako, dao određenju upotrijebljenog materijala potkonstrukcije i sarkofaga cijele konstrukcije kao kamena tipa *hreša* vađenog (ubranog) u nešto širem području kamenoloma Hreša kraj Sarajeva i prevezenom

⁵⁹ U ovom trenutku ne mogu sa sigurnošću ništa reći o tome je li za izradu Ferhadbegovog *mezara* u Tešnju mogao biti korišten kamen s Trebačkog brda koje se nalazi istočno od Tešnja na udaljenosti od oko 3-3,5 km. Ne raspolazem s tehničkim podacima koji se odnose na tzv. trebački kamen jer njegova eksploatacija u drugoj polovini 20. st. nije vršena u značajnijem obimu. U vrijeme kada pišem ovaj članak (2009-2010. g.) vremenski kratka eksploatacija koja je započeta početkom prvog desetljeća 21. st. prestala je zbog izrazite konkurencije stranih petrografskih materijala i ekonomske krize. Kako nisam u mogućnosti samostalno naručiti ispitivanje trebačkog kamena u IMK – Institutu za materijale i konstrukcije pri Građevinskom fakultetu u Sarajevu, Univerziteta u Sarajevu, ovo pitanje ostavljam za druga vremena i druge istraživače. Kao što sam već rekao, jedan manji dio ploče uklonjene 1998. g. sačuvan je u procjepu između više razine okolnog tla i potkonstrukcije sarkofaga. Zbog onečišćenosti sačuvanog komada ploče sarkofaga i njegovog položaja u prostoru trenutno nisam u mogućnosti ništa više reći o njemu. U svakom slučaju taj komad ploče trebalo bi podvrgnuti petrografskoj analizi kako bi se dobio provjeren podatak o njenim odlikama i pripadnosti jasno određenom tipu petrografskog materijala.

do Tešnja za daljnju ugradnju. Naravno, uz uvjet da bi transport velikih ploča bio riješen na primjeren način.

Prema M. Mujezinoviću dimenzije jednog *nišana* (uzglavnog i s *turbanom*) izvedenog u „skopljanskom kristal kamenu“ su 13 x 13 cm u presjeku i 150 cm u visini⁶⁰ što iznosi 0,02535 m³ njegove zapremine. Težina *nišana* bila bi prema navedenoj formuli: $(Z) 0,025350 \times (Ts) 2843 \text{ kg/m}^3 = T = 72,07005 \text{ kg}$.⁶¹ Ako se tome doda nešto veća zapremina zbog *turbana* na *nišanu*, dobije se ukupna težina uzglavnog *nišana* do oko 100 kg. Uznožni *nišan* također bio bi težine oko 72,07005 kg. Objema dužinama, odnosno težinama *nišana* treba dodati i dužinu i težinu izvornih usadnika *nišana* koje su u ovom trenutku nepoznate, ali koje znatnije ne mijenjaju konačnu dužinu i težinu *nišana*, izuzev ako se usadnik protezao do gornjeg dijela ploče potkonstrukcije sarkofaga. U slučaju *nišana* ukupna težina opterećenja jednog transportnog konja s jednim *nišanom* bila bi ispod 100 kg. Time se dolazi do težine koja nije predstavljala problem da se uz oprezno rukovanje nišani prebace od Skopja čak do Tešnja. Međutim, u svim slučajevima provedenih mjerenja

⁶⁰ Visini od 150 cm treba dodati najmanje 15 do 20 cm potrebnih za uglavljanje *nišana* u kamenu ploču konstrukcije sarkofaga.

⁶¹ Specifična težina (Ts) „skopljanskog kristal kamena“ mogla bi se odrediti na temelju sličnosti s prilepskim kamenom *sivec*. Prema podacima koje donose Crnković i Šarić 1992, 13, Tab. 1.7, specifična težina kamena *sivec* iznosi 2900 kg/m³. Branko Crnković i Ljubo Šarić podatak donose na temelju rada: Bilbija 1984. Prema podacima koje donosi Mermeren Kombinat A. D. Prilep na www.mermeren-sivec.com.mk/eng.products.asp, specifična težina ovog istog materijala iznosi 2843 kg/m³, dok matična kompanija F.H.L. I. Kirikaidis Manufacturing and Trading Co. Marbles & Granites S.A. iz Drame u Grčkoj na www.fhl.gr/sivec-marble.php donosi podatak od 2770 kg/m³. Ovdje se očito radi o tehničkim ispitivanjima različitih varijeteta istog petrografskog materijala uzorci kojih su uzeti na različitim mikrolokacijama kamenoloma i u različito vrijeme. U cilju mojih daljnjih istraživanja za konačni obračun težine *nišana* na nadgrobnom obilježju Ferhad-bega u Tešnju uzeo sam kao mjerodavan podatak kojeg donosi Mermeren Kombinat A. D. Prilep po kojem specifična težina materijala *sivec* iznosi 2843 kg/m³. U ovom trenutku nije moguće ispitati materijal i odrediti petrografski karakter uzglavnog *nišana* i gornje ploče sarkofaga koji su uklonjeni s obilježja Ferhad-begova *mezara* tokom radova na njegovoj obnovi 1998. g. Trenutno ovi materijali nisu dostupni osim spomenutog manjeg ulomka gornje ploče sarkofaga. Naravno, uz uvjet da se tu zaista radi o ulomku gornje ploče sarkofaga! Pristup internet stranicama navedenih firmi ostvaren je više puta kako je to navedeno ovdje u bilj. 25.

potrebno je voditi računa o načinu transporta kamenih ploča ili *nišana* i o nosivosti transportnog konja ili jednostavnih kola.⁶²

Sve navedene činjenice mogle bi otvarati neka nova pitanja na koja se u ovom trenutku može odgovoriti samo određenim hipotezama. Međutim, prihvatili mi hipotetičke odgovore ili ne, neka pitanja, u određenoj mjeri sporna, i dalje ostaju! Ta pitanja nameću se sama po sebi ukoliko se kritički promatra Ferhad-begovo nadgrobno obilježje. Na neka od njih biti će teško dati argumentirani odgovor, ali se njihova važnost ne može umanjiti.

Na temelju svega iznesenog može se zaključiti da se do danas sačuvana konstrukcija nad *mezarom* Ferhad-bega u Tešnju ne može smatrati izvornom konstrukcijom. Danas nije jasno jesu li dijelovi nadgrobnog obilježja izvedeni u kamenu *hreša* i „skopljanskom kristal kamenu“ istovremeno ugrađeni u konstrukciju nadgrobnog obilježja ili su *nišani* izvedeni u „skopljanskom kristal kamenu“ ugrađeni kasnije, o čemu postoje dvije, odnosno tri mogućnosti, kao što je ovdje već izloženo. Tokom prošlosti par *nišana* na navedenoj nadgrobnoj konstrukciji stradao je u nejasnim prilikama. Na temelju određene argumentacije može se pretpostaviti da se to moglo desiti tokom napada austrijske vojske na Tešanj 1697. g. *Nišani* na navedenoj nadgrobnoj konstrukciji mogli su biti obnovljeni u nepoznatim prilikama i u nepoznato vrijeme angažiranjem Ferhad-begovog *vakufa*, nekog mjesnog *vakifa* ili građana Tešnja. Obnova (?) *nišana* mogla je biti izvedena u „skopljanskom kristal kamenu“(!). Nakon perioda prije 1958. g. kada je M. Mujezinović pripremao svoj članak i 1958. g. kada je provedena konzervacija *nišana* na Ferhad-begovom *mezaru*, stručni tim Zavoda za zaštitu spomenika kulture iz Sarajeva zatekao je sačuvan samo uzglavni *nišan* koji je bilo slomljen i zbog toga utegnut u željezni okvir radi očuvanja od statičke destabilizacije i daljnjeg propadanja. *Nišan* nad Ferhad-begovim sarkofagom doživio je nakon obnove (ponovo) određena oštećenja (ne zna se tačno kada), ali je konzerviran 1958. g.⁶³ Tom prilikom nije rekonstruiran uznožni *nišan*. Nije poznato u kojoj mjeri obnovljeni *nišani* predstavljaju kopiju

⁶² Ovo pitanje izlazi iz okvira teme koja se obrađuje u ovom članku i zahtijeva posebna istraživanja.

⁶³ V. Mujezinović 1959, 247-249.

izvornih *nišanâ*, njihovog oblika i veličine. Također nije poznato da li je prilikom obnove *nišanâ* pedantno prenesen i tekst *tariha* na uzglavnom *nišanu*. Stoga epigrafičke, formalne, dekorativne, grafijske i leksičke odlike izvornog *tariha* sačuvanog na uzglavnom *nišanu* do 1958, kojeg je iste godine i objavio M. Mujezinović, ostaju u određenoj mjeri upitne, iako po općim epigrafičkim i drugim odlikama odgovaraju sredini 16. st. Na jednoj starijoj fotografiji nastaloj 1958. g. ili nešto ranije⁶⁴ (Sl. 1) vidi se uzglavni *nišan* koji je očito već bio polomljen, pa se na fotografiji vide fuge cementnog ispunjenja pukotina ili čak možda tragovi željeznog okvira koji je služio kao vanjski fiksator *nišana* već daleko prije 1958. g. Iz teksta M. Mujezinovića vidljivo je da je željezni fiksator *nišana* postojao već odranije, da je u njega *nišan* bio uglavljen i da je tokom radova na konzervaciji nadgrobnog obilježja skinut s *nišana*, odnosno uklonjen.⁶⁵ Ovako konzervirani *nišan* stradao je skoro u potpunosti u nepoznatim uvjetima tokom ratnog razdoblja od 1992. do 1995. g., ali je u potpunosti obnovljen 1998. g. Ovom prilikom zamijenjena je i gornja ploča sarkofaga. Pri tome nije sačuvana dokumentacija o provođenju ove radnje, niti je sačuvana uklonjena stara ploča.⁶⁶

Summary

Characteristics of the mark of the Ferhad-bey's grave, son of Iskender, *vakif* of Tešanj *kasaba*

In this article author discusses characteristics of the mark of the Ferhad-bey's grave, son of Iskender, *vakif* (founder) of Tešanj *kasaba* (town) in the Northern Bosnia. This grave mark was erected in 1568 or immediately after this year, and it is composed of sub-

⁶⁴ Nije jasno kada je nastala ova fotografija. Fotografija je mogla nastati neposredno prije konzervatorskih radova provedenih 1958. g., iza II svjetskog rata, ali ne može se isključiti niti mogućnost da je nastala i neposredno pred II svjetski rat. Zbog nepreciznog vođenja evidencije fotografskog materijala ne može se sa sigurnošću reći kada je ona nastala.

⁶⁵ Mujezinović 1959, 249.

⁶⁶ Obnovu oba *nišana* i gornje ploče sarkofaga izveo je Zavod za zaštitu spomenika kulture F BiH, Sarajevo, 1998. g.

construction, sarcophagus and *nišans* (grave markers) placed on the sarcophagus. The usage of different petrographic materials in the construction of the grave marker is noticeable. Petrographic material of the *hreša* type probably from the vicinity of Sarajevo was used for the sub-construction and sarcophagus, and material of the „crystal stone of Skopje type“ was used for the *nišans*. Author analyses the appearance of two petrographic materials of the grave marker in the context of aesthetic and artistic tendencies of sculptors and constructors of that time, and in the context of historical circumstances which as a consequence lead to the destruction of the *nišans* and devastation of the sarcophagus in the time of the attack of Austrian troops under the command of prince Eugene of Savoy in 1697. Two possibilities for the usage of different petrographic materials on the grave marker could be supposed: first is contemporary usage of two petrographic materials in the time of the original erection of the monument, and second is the reconstruction of *nišans* made of „crystal stone of Skopje“ after the devastation in 1697. Author identifies the „crystal stone of Skopje“ which is known as the „crystal marble from Arandelovo near Skopje“, as the petrographic material which belongs to the family of metamorphic rocks, receptively to the sub-group of dolomite marbles. With its characteristics this material could be related to one very famous petrographic material exploited in the area north-northeast of Prilep, and it is well known by its commercial name *sivec* and *sivec kalci-ten*. Author, also, identifies the existence of the stone-carvers and stone-sculptors workshops in Macedonia, most probably in the Skopje (Üsküb – turkish name for Skopje), which placed their products in the area of Bosnian *sandžak*, respectively *ejalet*, from the middle of 16 century to the beginning of 18 century.

Literatura

- Anonim* 1998, Gazi Ferhad-begov mezar – Označen početak radova (bez naznake autora), u listu Tešanjak, godina II, Tešanj 19. maja 1998, broj 20, str. 7.
- Bilbija, N.* 1984, Tehnička petrografija – svojstva i primene kamena, Beograd, 1984.
- Crnković, B. / Šarić, Lj.* 1992, Građenje prirodnim kamenom, RGN fakultet Sveučilišta u Zagrebu, Zagreb, 1992.
- Ćeman, M. H.* 2006, Urbana antropologija Tešnja 1463–1878., Tešanj, 2006.
- Ćeman, M.* 1989, Kronologija Tešnja i okolice. Tešanjak, privredno-kulturni informator, 1989, Tešanj, 1989, 97-136.

- Gazić, L. / Aličić, A. S.* (Ur.) 1985, Vakufname iz Bosne i Hercegovine (XV i XVI vijek), Monumenta Turcica Historiam Slavorum Meridionalium Illustrantia, Tomus quintus, Serija III, Vakufname, knjiga I, Orijentalni institut Sarajevo, 1985.
- Handžić, A.* 1974, Gazi Husrev-begov vakuf u Tešanjскоj nahiji u XVI stoljeću. Anali Gazi Husrev-begove biblioteke 2-3(1974), 161-174. Sarajevo.
- Handžić, A.* 1981, O ulozi derviša u formiranju gradskih naselja u Bosni i Hercegovini u XVI stoljeću, Prilozi za orijentalnu filologiju, Orijentalni institut, Sarajevo, 31(1981), 169-179.
- Handžić, A.* 1994, Gazi Husrev-begov vakuf u Tešanjскоj nahiji u XVI stoljeću, u: Studije o Bosni, Istanbul, 1994, 169-184.
- Handžić, A.* 1994a, O ulozi derviša u formiranju gradskih naselja u Bosni i Hercegovini u XVI stoljeću, u: Studije o Bosni, Istanbul, 1994, 91-99.
- Handžić, A.* 1996, A Survey of Islamic Cultural Monuments Until the End of the 19th Century in Bosnia, OIC – RCICA, Istanbul, 1996.
- Handžić, A.* 1996a, Rukopisi. Radni materijal nastao u vremenu od 1993. do 1996. g. sačuvan je u originalnom obliku i pohranjen u Centru za kulturu Općine Tešanj. Prema autentičnom slijedu listova koji je sačinio sam Adem Handžić moguće je rukopisne bilješke grupirati u više cjelina koje se citiraju kao Rukopis od A do K.
- Kupusović, A.* 2000, Opširni popis Bosanskog sandžaka iz 1604. godine, Monumenta Turcica Historiam Slavorum Meridionalium Illustrantia, Tomus decimus, Serija II, Defteri, knjiga 4, sv. III, Fehim Nametak (urednik), Orijentalni institut Sarajevo i Bošnjački institut Zürich, Odjel Sarajevo, Sarajevo, 2000.
- Mujezinović, M.* Turski natpisi XVI vijeka iz nekoliko mjesta Bosne i Hercegovine, Prilozi za orijentalnu filologiju 2(1951), 95-114, Sarajevo, 1952.
- Mujezinović, M.* 1959, Konzervacija nadgrobnog spomenika Ferhada, sina Skenderova u Tešnju, Naše starine 6(1959), 247-249. Sarajevo, 1959.
- Mujezinović, M.* 1974, Islamska epigrafika Bosne i Hercegovine, I, Sarajevo, 1974.
- Mujezinović, M.* 1982, Islamska epigrafika Bosne i Hercegovine II, Sarajevo, 1982.
- Mujezinović, M.* 1998, Islamska epigrafika Bosne i Hercegovine, II, Sarajevo, 1998².
- Program restauracije s idejnim projektom konzervatorsko restauratorskih radova na Ferhad-begovoj džamiji u Tešnju. Sarajevo, 2001. Zavod za zaštitu spomenika u sastavu Federalnog ministarstva kulture i sporta / športa, Sarajevo.
- Ždralović, M.* 1978, Medžmua Abdulkerima, tešanjскоg kadije iz XIX stoljeća, Anali Gazi Husrev Begove biblioteke u Sarajevu 5-6(1978), 165-180.
- Ždralović, M.* 1985, Vakufnama Ferhad-bega, sina Iskenderova, iz 1559, u: Gazić, L. / Aličić, A. S. (Ur.), Vakufname iz Bosne i Hercegovine (XV i XVI vijek), Monumenta Turcica Historiam Slavorum Meridionalium Illustrantia, Tomus quintus, Serija III, Vakufname, knjiga I, Orijentalni institut Sarajevo, 1985, 137-140.
- Ždralović, M.* 1988, Bosansko-hercegovački prepisivači djela u arabičkim rukopisima I-II, Sarajevo, 1988.
- Zitterhofer, K.* 1914, Tagebuch über den Marsch nach Bosnien, u: Mitteilungen des k. und k. Kriegsarchivs VIII (Wien, 1914), 7. Graphische Beilagen, Feldzüge des Prinzen Eugen von Savoyen, Bd. II Tafel VI. Sparr de Bensdorf, March und Compen ten der Kayserl. Haubt. Armee in Hungarn unter Comando Prinze Eugenio von Savoyen am 12. July bis 6. Nov. 1697.
- Zitterhofer, K.* 1989, [k. u. k. kapetan] (Hauptmann) [Karl], Tagebuch des Prinzen Augen von Savoyen ueber den Streifzug nach Sarajevo im Jahre 1697, Mittgeteilt von Mitteilungen Kriegs Archiv Wien, 1914, 3. F 8, 1-26, 1 Kt – Sk, I Beil, prenesen u nedovoljno preciznom prijevodu s njemačkog jezika pod naslovom Prinz Eugen von Savoyen, Dnevnik pohoda na Bosnu, u: Tešnjak – Privredno-kulturni informator 1989, 165-169, Tešanj, 1989.

Elektronski izvori

- F.H.L. I. Kirikaidis Manufacturing and Trading Co. Marbles & Granites S.A., Drama, Grčka: www.fhl.gr/sivec-marble.php. Pristup: više puta 2009. g. i, posebno, kontrole radi, 2. januara i 30. oktobra 2010.
- Mermeren Kombinat A. D. Prilep, Makedonija: www.mermeren-sivec.com.mk/eng.products.asp. Pristup: više puta 2009. g. i, posebno, kontrole radi, 2. januara i 30. oktobra 2010.